

10-fach-ELA-Line-Splitter

10-Way PA Line Splitter



PA-24AD

Bestell-Nr. • Order No. 17.1890



BEDIENUNGSANLEITUNG
INSTRUCTION MANUAL
MODE D'EMPLOI
ISTRUZIONI PER L'USO
GEBRUIKSAANWIJZING
MANUAL DE INSTRUCCIONES
INSTRUKCJA OBSŁUGI
SIKKERHEDSOPLYSNINGER
SÄKERHETSFÖRESKRIFTER
TURVALLISUUDESTA

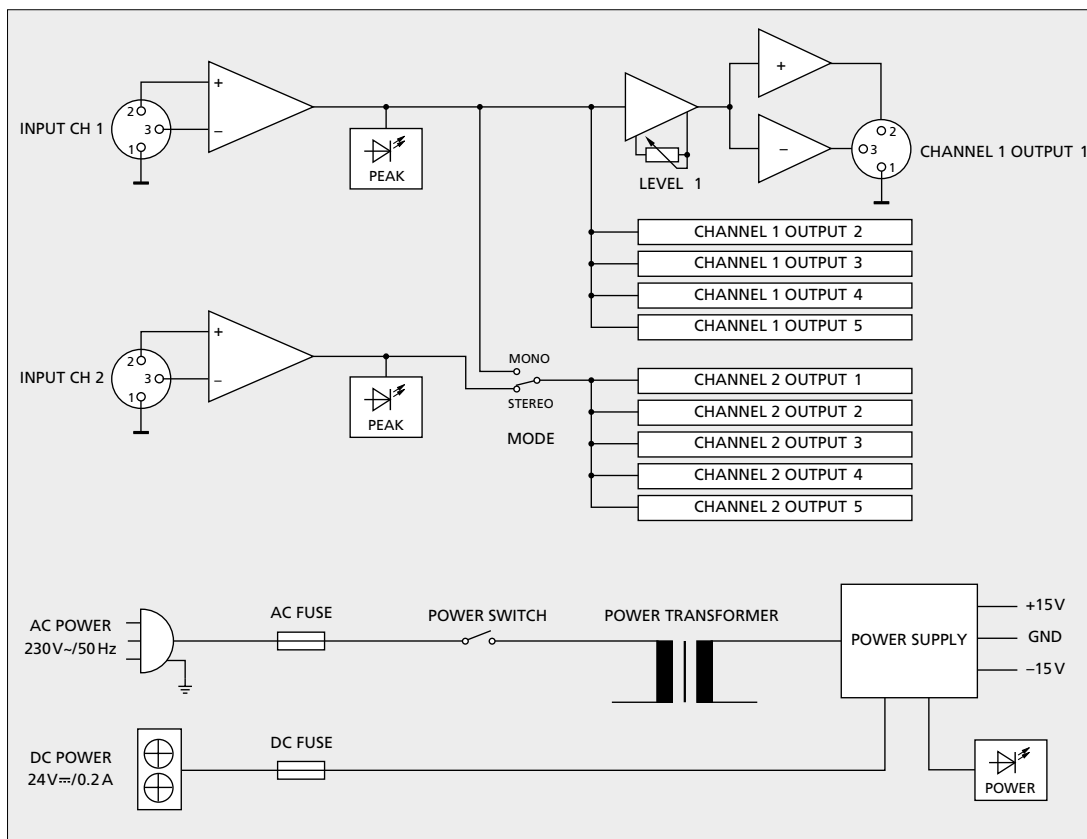

de Blockschaltbild
 en Block diagram
 fr Schéma-bloc
 it Schema elettrico
 nl Blokdigram
 es Diagrama de bloques
 pl Schemat blokowy

Technische Daten	Specifications	Caractéristiques techniques	Dati tecnici	PA-24AD
2 Line-Eingänge, mono XLR-Buchsen, sym. 10 Line-Ausgänge, mono XLR-Einbaustecker, sym.	2 line inputs, mono XLR jacks, bal. 10 line outputs, mono XLR chassis plugs, bal.	2 entrées ligne, mono prises XLR femelles, sym. 10 sorties ligne, mono prises XLR mâles chassis, sym.	2 ingressi Line, mono prese XLR, simm. 10 uscite Line, mono connettori XLR da pannello, simm.	0,775 V/15 kΩ 0,775 V/600 Ω
Frequenzbereich Klirrfaktor Störabstand	Frequency range THD S/N ratio	Bande passante Taux de distorsion Rapport signal/bruit	Gamma di frequenze Fattore di distorsione Rapporto S/R	20–20 000 Hz < 0,05 % > 68 dB
Einsatztemperatur	Ambient temperature	Température de fonctionnement	Temperatura d'esercizio	0–40°
Stromversorgung Netzbetrieb Notstromversorgung	Power supply Mains operation Emergency power supply	Alimentation Fonctionnement secteur Alimentation de secours	Alimentazione a rete d'emergenza	230 V/50 Hz/10 VA ≈ 24 V, 0,2 A
Abmessungen (B x H x T) Höheneinheiten Gewicht	Dimensions (W x H x D) Rack spaces Weight	Dimensions (l x h x p) Unités Poids	Dimensioni (l x h x p) Unità di altezza Peso	482 x 45 x 235 mm 1 2,9 kg

Technische gegevens	Especificaciones	Dane techniczne	PA-24AD
2 lijningangen, mono XLR-jacks, gebalanceerd 10 lijnuitgangen, mono XLR-inbouwstekkers, gebalanceerd	2 entradas línea, mono tomas XLR, sim. 10 salidas línea, mono conectores XLR chasis, sim.	2 wejścia liniowe, mono XLR, symetryczne 10 wyjść liniowych, mono XLR wtyki montażowe, symetryczne	0,775 V/15 kΩ 0,775 V/600 Ω
Frequentiebereik THD Signal/Ruis-verhouding	Rango de frecuencias THD Relación señal/ruido	Zakres częstotliwości THD Stosunek S/N	20–20 000 Hz < 0,05 % > 68 dB
Omgevingstemperatuur	Temperatura ambiente	Temperatura pracy	0–40°
Voedingsspanning Netvoeding Noodstroomvoeding	Alimentación Funcionamiento de red Alimentación de emergencia	Zasilanie Napięcie zasilające Zasilanie zastępcze	230 V/50 Hz/10 VA ≈ 24 V, 0,2 A
Afmetingen (B x H x D) Rack-eenheden Gewicht	Dimensiones (B x H x P) Unidades Peso	Wymiary (S x W x G) Przestrzeń montażowa Ciężar	482 x 45 x 235 mm 1 2,9 kg

Deutsch	Seite	4
English	Page	5
Français	Page	6
Italiano	Pagina	7
Nederlands	Pagina	8
Español	Página	9
Polski	Strona	10
Dansk	Sida	11
Svenska	Sidan	11
Suomi	Sivulta	11

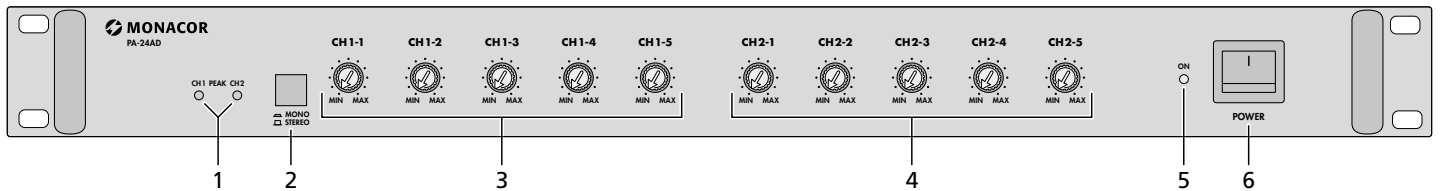

ELA-Line-Splitter

Diese Anleitung richtet sich an Installateure für Beschallungsanlagen (Kap. 4 und 5) und an Bediener ohne besondere Fachkenntnisse (Kap. 6). Bitte lesen Sie die Anleitung vor dem Betrieb gründlich durch und heben Sie sie für ein späteres Nachlesen auf.

1 Übersicht

1.1 Frontseite

- 1 Übersteuerungsanzeigen, jeweils für das Eingangssignal von Kanal 1 und Kanal 2
- 2 Umschalter für die Betriebsart
Taste gedrückt (Betriebsart MONO):
Das Signal am Eingang (13) von Kanal 1 wird auf alle 10 Ausgänge [(10) und (11)] verteilt.
Taste ausgerastet (Betriebsart STEREO):
Das Signal am Eingang (13) von Kanal 1 wird auf die 5 Ausgänge (11) von Kanal 1 verteilt.
Das Signal am Eingang (12) von Kanal 2 wird auf die 5 Ausgänge (10) von Kanal 2 verteilt.
- 3 Pegelregler für die Ausgänge (11) von Kanal 1
- 4 Pegelregler für die Ausgänge (10) von Kanal 2
- 5 Betriebsanzeige
- 6 Ein-/Ausschalter

Hinweis: Liegt eine 24-V-Gleichspannung von einer Notstromeinheit an den Klemmen (9) an, lässt sich das Gerät nicht ausschalten.

1.2 Rückseite

- 7 Netzbuchse zum Anschluss an eine Steckdose (230V/50Hz) über das beiliegende Netzkabel
- 8 Halterung für die Netzsicherung; eine durchgebrannte Sicherung nur durch eine gleichen Typs ersetzen
- 9 Schraubklemmen zum Anschluss einer 24-V-Notstromversorgung; die Klemmen lassen sich zur besseren Handhabung von ihrer Steckverbindung abziehen
- 10 symmetrische XLR-Ausgänge für Kanal 2
- 11 symmetrische XLR-Ausgänge für Kanal 1
- 12 symmetrischer XLR-Eingang für Kanal 2
- 13 symmetrischer XLR-Eingang für Kanal 1

2 Hinweise für den sicheren Gebrauch

Das Gerät entspricht allen relevanten Richtlinien der EU und ist deshalb mit **CE** gekennzeichnet.

WARNUNG



Das Gerät wird mit lebensgefährlicher Netzspannung versorgt. Nehmen Sie deshalb niemals selbst Eingriffe daran vor und stecken Sie nichts in die Lüftungsöffnungen. Es besteht die Gefahr eines elektrischen Schlags.

- Verwenden Sie das Gerät nur im Innenbereich. Schützen Sie es vor Tropf- und Spritzwasser, hoher Luftfeuchtigkeit und Hitze (zulässiger Einsatztemperaturbereich 0–40°C).
- Stellen Sie keine mit Flüssigkeit gefüllten Gefäße, z. B. Trinkgläser, auf das Gerät.
- Die im Gerät entstehende Wärme muss durch Luftzirkulation abgegeben werden. Decken Sie darum die Lüftungsöffnungen nicht ab.

- Nehmen Sie das Gerät nicht in Betrieb bzw. ziehen Sie sofort den Netzstecker aus der Steckdose:
 1. wenn sichtbare Schäden am Gerät oder am Netzkabel vorhanden sind,
 2. wenn nach einem Sturz oder Ähnlichem der Verdacht auf einen Defekt besteht,
 3. wenn Funktionsstörungen auftreten.
 Geben Sie das Gerät in jedem Fall zur Reparatur in eine Fachwerkstatt.

- Ziehen Sie den Netzstecker nie am Kabel aus der Steckdose, fassen Sie immer am Stecker an!
- Verwenden Sie zum Reinigen nur ein trockenes weiches Tuch, niemals Chemikalien oder Wasser.
- Wird das Gerät zweckentfremdet, nicht richtig angeschlossen, falsch bedient oder nicht fachgerecht repariert, kann keine Garantie für das Gerät und keine Haftung für daraus resultierende Sach- oder Personenschäden übernommen werden.



Soll das Gerät endgültig aus dem Betrieb genommen werden, übergeben Sie es zur umweltgerechten Entsorgung einem örtlichen Recyclingbetrieb.

3 Einsatzmöglichkeiten

Mit dem Line-Splitter lassen sich 2 Line-Eingangssignale auf je 5 Ausgänge verteilen oder 1 Line-Eingangssignal auf 10 Ausgänge. Somit kann z. B. in einer ELA-Beschallungsanlage ein Audiosignal auf bis zu 10 Verstärker gegeben und der Eingangspegel für jeden Verstärker über einen separaten Regler individuell eingestellt werden.

4 Aufstellmöglichkeiten

Das Gerät ist für die Montage in ein Rack (482 mm/19") vorgesehen, kann aber auch als freistehendes Tischgerät verwendet werden. Für den Einbau in ein Rack wird 1 HE benötigt (1 Höheneinheit HE = 44,5 mm). In jedem Fall muss Luft ungehindert durch alle Lüftungsöffnungen strömen können, damit eine ausreichende Kühlung gewährleistet ist.

5 Anschluss

Vor dem Anschluss bzw. vor dem Verändern von Anschlüssen den Line-Splitter und die anzuschließenden Geräte ausschalten.

5.1 Ein- und Ausgänge

An die symmetrischen XLR-Eingänge können bis zu 2 Geräte mit einem Line-Ausgang (z. B. CD-Spieler, Mischpulte) angeschlossen werden und an die symmetrischen XLR-Ausgänge bis zu 10 Verstärker (oder andere Geräte mit Line-Eingang, auf die die Signale verteilt werden sollen). Bei Bedarf Adapter von Cinch oder 6,3-mm-Klinke auf XLR verwenden. Der Anschluss richtet sich nach der Betriebsart:

1. Soll *ein* Eingangssignal auf alle 10 Ausgänge verteilt werden (Betriebsart MONO), die Signalquelle an den Eingang (13) von Kanal 1 anschließen und die Verstärker an die Ausgänge [(10) und (11)].
2. Sollen *zwei* Eingangssignale bzw. ein Stereo-Signal auf jeweils 5 Ausgänge verteilt werden (Betriebsart STEREO),
 - a) die Signalquelle 1 bzw. den linken Kanal des Stereo-Geräts an den Eingang (13) von Kanal 1 anschließen und die Verstärker, auf

die das Signal verteilt werden soll, an die Ausgänge (11) von Kanal 1;

- b) die Signalquelle 2 bzw. den rechten Kanal des Stereo-Geräts an den Eingang (12) von Kanal 2 anschließen und die Verstärker, auf die das Signal verteilt werden soll, an die Ausgänge (10) von Kanal 2.

5.2 Stromversorgung

- 1) Soll das Gerät bei einem Netzausfall weiterarbeiten, an die Schraubklemmen (9) eine 24-V-Notstromeinheit (z. B. PA-24ESP von MONACOR) anschließen. Beim Anschluss unbedingt die richtige Polarität beachten. Zur besseren Handhabung lassen sich die Klemmen von ihrer Steckverbindung abziehen.

Hinweis: Liegen \approx 24V an den Klemmen an, ist das Gerät auch in Betrieb, wenn der Ein-/Ausschalter POWER (6) auf „Aus“ steht. Besteht bei anliegender Notversorgungsspannung auch die Netzversorgung, bewirkt das Betätigen des Ein-/Ausschalters ein Umschalten zwischen Notstrom- und Netzbetrieb.

- 2) Das beiliegende Netzkabel mit der Netzbuchse (7) verbinden und den Stecker des Kabels in eine Steckdose (230V/50Hz) stecken.

6 Bedienung

- 1) Zum Ein- und Ausschalten des Geräts den Schalter POWER (6) betätigen (Position **I** = „Ein“). Bei eingeschaltetem Gerät leuchtet die Betriebsanzeige (5).

Hinweis: Wird das Gerät bei Netzausfall über eine Notstromeinheit betrieben, ist der Ein-/Ausschalter ohne Funktion.

- 2) Die angeschlossenen Geräte einschalten, zuletzt die Geräte, die an den Ausgängen angeschlossen sind.

- 3) Die Betriebsart auswählen:
Betriebsart MONO: Soll das Eingangssignal von Kanal 1 auf alle Ausgänge [(10) und (11)] gegeben werden, die Taste (2) drücken.
Betriebsart STEREO: Soll das Eingangssignal von Kanal 1 auf die Ausgänge von Kanal 1 (11) gegeben werden und das Eingangssignal von Kanal 2 auf die Ausgänge von Kanal 2 (10), muss die Taste (2) ausgerastet sein.

- 4) Die LEDs PEAK (1), jeweils für Kanal 1 und Kanal 2, dienen als Übersteuerungsanzeigen für die Eingangssignale. Sie sollten gar nicht bzw. nur bei Signalspitzen kurz aufleuchten. Leuchtet eine LED permanent, muss der Ausgangspegel der jeweiligen Signalquelle reduziert werden.

- 5) Mit den Reglern können die Pegel für die Ausgänge individuell eingestellt werden:
 - die 5 Pegelregler CH 1 (3)
für die 5 Ausgänge (11) von Kanal 1
 - die 5 Pegelregler CH 2 (4)
für die 5 Ausgänge (10) von Kanal 2

Technische Daten \Rightarrow Seite 2

Änderungen vorbehalten.

Diese Bedienungsanleitung ist urheberrechtlich für MONACOR® INTERNATIONAL GmbH & Co. KG geschützt. Eine Reproduktion für eigene kommerzielle Zwecke – auch auszugsweise – ist untersagt.

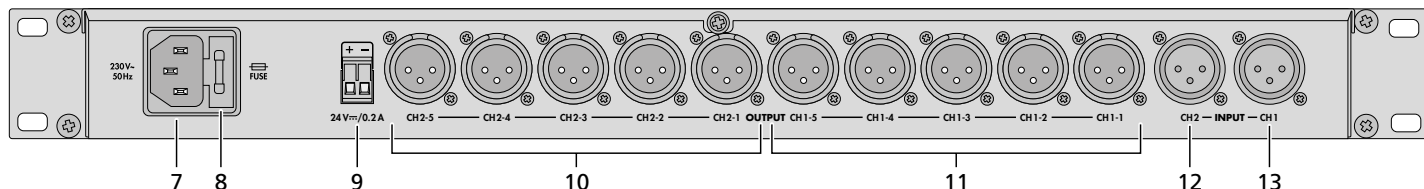

PA Line Splitter

These instructions are intended for installers of PA systems (chapters 4 and 5) and for users without any specific technical knowledge (chapter 6). Please read the instructions carefully prior to operation and keep them for later reference.

1 Overview

1.1 Front panel

- 1 Overload LED indicators, one each for the input signal of channel 1 and channel 2
- 2 Selector switch for the operating mode
Button pressed (operating mode MONO):
The signal at the input (13) of channel 1 is split to all 10 outputs [(10) and (11)].
Button disengaged (operating mode STEREO):
The signal at the input (13) of channel 1 is split to the 5 outputs (11) of channel 1.
The signal at the input (12) of channel 2 is split to the 5 outputs (10) of channel 2.
- 3 Level controls for the outputs (11) of channel 1
- 4 Level controls for the outputs (10) of channel 2
- 5 Power LED
- 6 POWER switch

Note: It will not be possible to switch off the unit when a 24 V DC voltage of an emergency power supply unit is available at the terminals (9).

1.2 Rear panel

- 7 Mains jack for connection to a socket (230V/50Hz) via the supplied mains cable
- 8 Support for the mains fuse; only replace a blown fuse by one of the same type
- 9 Screw terminals for connection of a 24V emergency power supply; to make handling easier, the terminals can be removed from their plug-in connection
- 10 Balanced XLR outputs for channel 2
- 11 Balanced XLR outputs for channel 1
- 12 Balanced XLR input for channel 2
- 13 Balanced XLR input for channel 1

2 Safety Notes

This unit corresponds to all relevant directives of the EU and is therefore marked with **CE**.



WARNING The unit uses dangerous mains voltage. Leave servicing to skilled personnel only and do not insert anything into the air vents. Inexpert handling may result in electric shock.

- The unit is suitable for indoor use only. Protect it against dripping water and splash water, high air humidity and heat (admissible ambient temperature range: 0–40°C).
- Do not place any vessel filled with liquid on the unit, e.g. a drinking glass.
- The heat generated inside the unit must be dissipated by air circulation; never cover the air vents of the housing.

- Do not operate the unit or immediately disconnect the plug from the mains socket

1. if there is visible damage to the unit or to the mains cable,
2. if a defect might have occurred after the unit was dropped or suffered a similar accident,
3. if malfunctions occur.

In any case the unit must be repaired by skilled personnel.

- Never pull the mains cable for disconnecting the mains plug from the socket, always seize the plug!
- For cleaning only use a dry, soft cloth; never use chemicals or water.
- No guarantee claims for the unit and no liability for any resulting personal damage or material damage will be accepted if the unit is used for other purposes than originally intended, if it is not correctly connected or operated, or if it is not repaired in an expert way.



If the unit is to be put out of operation definitively, take it to a local recycling plant for a disposal which is not harmful to the environment.

3 Applications

The line splitter allows to split 2 line input signals to 5 outputs each or 1 line input signal to 10 outputs. Thus, e.g. in a PA system, an audio signal can be fed to 10 amplifiers as a maximum and the input level can individually be adjusted for each amplifier via a separate control.

4 Setting Up

The unit is provided for rack mounting (482 mm/19"), but it can also be used as a table top unit. For mounting into a rack, 1 rack space is required (1 rack space = 44.5 mm). To ensure sufficient cooling, air must always be able to flow freely through all air vents.

5 Connection

Prior to making or changing any connections, switch off the line splitter and the units to be connected.

5.1 Inputs and outputs

The balanced XLR input jacks allow connection of up to 2 units with line output (e.g. CD players, mixers) and the balanced XLR outputs up to 10 amplifiers (or other units with line input to which the signals are to be split). If required, use adapters (from RCA jack or 6.3 mm jack to XLR).

The connection depends on the operating mode:

1. To split *one* input signal to all 10 outputs (operating mode MONO), connect the signal source to the input (13) of channel 1 and the amplifiers to the outputs [(10) and (11)].
2. To split *two* inputs signals or one stereo signal to 5 outputs each (operating mode STEREO),
 - a) connect the signal source 1 or the left channel of the stereo unit to the input (13) of channel 1 and the amplifiers to which the signal is to be split to the outputs (11) of channel 1;
 - b) connect the signal source 2 or the right channel of the stereo unit to the input (12) of channel 2 and the amplifiers to which the signal is to be split to the outputs (10) of channel 2.

5.2 Power supply

- 1) For continued operation of the unit after a mains failure, connect a 24V emergency power supply unit (e.g. PA-24ESP from MONACOR) to the screw terminals (9). Observe in any case the correct polarity when connecting. To make handling easier, the terminals can be removed from their plug-in connections.

Note: When = 24V is available at the terminals, the unit will be in operation even when the POWER switch (6) has been set to "Off". When both the emergency power supply and the mains power supply are available, the POWER switch will switch between these two power supplies.

- 2) Connect the supplied mains cable to the mains jack (7) and the plug of the cable to a mains socket (230V/50Hz).

6 Operation

- 1) To switch the unit on and off, use the POWER switch (6) [position I = "On"]. The power LED (5) will light up when the unit is switched on.

Note: When, in case of a mains failure, the unit is operated by means of an emergency power supply unit, the POWER switch will have no effect.

- 2) Switch on the units connected, the units which are connected to the outputs last.

- 3) Select the operating mode:

Operating mode MONO: To feed the input signal of channel 1 to all outputs [(10) and (11)], press button (2).

Operating mode STEREO: To feed the input signal of channel 1 to the outputs of channel 1 (11) and the input signal of channel 2 to the outputs of channel 2 (10), button (2) must be disengaged.

- 4) The LEDs PEAK (1), one each for channel 1 and channel 2, serve as overload indicators for the input signals. They should not light up at all or only light up briefly with signal peaks. If an LED lights up permanently, the output level of the respective signal source must be reduced.
- 5) With the controls, the levels for the outputs can individually be adjusted:
 - the 5 level controls CH 1 (3) for the 5 outputs (11) of channel 1
 - the 5 level controls CH 2 (4) for the 5 outputs (10) of channel 2

Specifications ⇒ page 2

Subject to technical modification.

All rights reserved by MONACOR® INTERNATIONAL GmbH & Co. KG. No part of this instruction manual may be reproduced in any form or by any means for any commercial use.

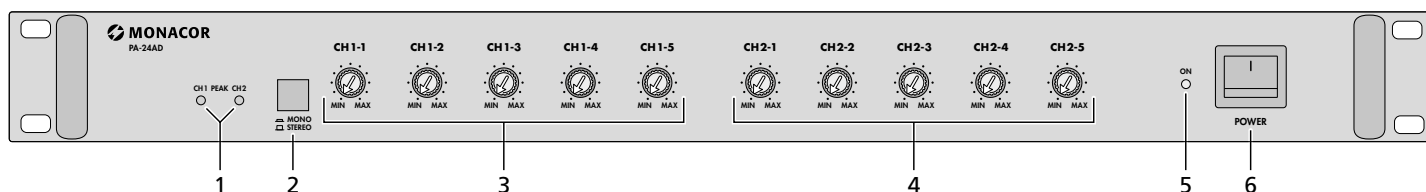

Répartiteur ligne Public Adress

Cette notice s'adresse aux installateurs d'installations de sonorisation (chapitres 4 et 5) et aux utilisateurs sans connaissances techniques particulières (chapitre 6). Veuillez lire la présente notice avec attention avant le fonctionnement et conservez-la pour pouvoir vous y reporter ultérieurement.

1 Présentation

1.1 Face avant

- 1 LEDs témoins de surcharge, respectivement pour le signal d'entrée du canal 1 et du canal 2
- 2 Sélecteur pour le mode de fonctionnement : touche enfoncée (mode de fonctionnement MONO) : le signal à l'entrée (13) du canal 1 est réparti sur l'ensemble des 10 sorties [(10) et (11)]. touche non enfoncée (mode de fonctionnement STEREO) : le signal à l'entrée (13) du canal 1 est réparti sur les 5 sorties (11) du canal 1. le signal à l'entrée (12) du canal 2 est réparti sur les 5 sorties (10) du canal 2.
- 3 Réglages de niveau pour les sorties (11) du canal 1
- 4 Réglage de niveau pour les sorties (10) du canal 2
- 5 Témoin de fonctionnement
- 6 Interrupteur Marche/Arrêt
Remarque : si une tension continue 24V d'une alimentation de secours est présente aux bornes (9), l'appareil ne peut pas être éteint.

1.2 Face arrière

- 7 Prise secteur pour brancher à une prise 230V/50 Hz via le cordon secteur livré
- 8 Porte fusible ; tout fusible fondu doit être impérativement remplacé par un fusible de même type
- 9 Bornes à vis pour brancher une alimentation de secours 24V ; pour une meilleure manipulation, les bornes peuvent être retirées de leur emplacement
- 10 Sorties XLR symétriques pour le canal 2
- 11 Sorties XLR symétriques pour le canal 1
- 12 Entrée XLR symétrique pour le canal 2
- 13 Entrée XLR symétrique pour le canal 1

2 Conseils d'utilisation et de sécurité

L'appareil répond à toutes les directives nécessaires de l'Union européenne et porte donc le symbole **CE**.

AVERTISSEMENT



L'appareil est alimenté par une tension dangereuse. Ne touchez jamais l'intérieur de l'appareil et ne faites rien tomber dans les ouïes de ventilation. Risque de décharge électrique !

- L'appareil n'est conçu que pour une utilisation en intérieur. Protégez-le de tout type de projections d'eau, des éclaboussures, d'une humidité élevée et de la chaleur (plage de température de fonctionnement autorisée 0–40 °C).
- En aucun cas, vous ne devez poser d'objet contenant du liquide ou un verre sur l'appareil.
- La chaleur dégagée par l'appareil doit être évacuée par une circulation correcte de l'air. N'obturez pas les ouïes de ventilation sur le boîtier.

- Ne faites jamais fonctionner l'appareil ou débranchez-le immédiatement lorsque :
 1. des dommages sur l'appareil ou sur le cordon secteur apparaissent.
 2. après une chute ou accident similaire, vous avez un doute sur l'état de l'appareil.
 3. des défaillances apparaissent.
 Dans tous les cas, les dommages doivent être réparés par un technicien spécialisé.
- Ne débranchez jamais l'appareil en tirant sur le cordon secteur ; retirez toujours le cordon secteur en tirant la fiche.
- Pour nettoyer l'appareil, utilisez uniquement un chiffon sec et doux, en aucun cas de produits chimiques ou d'eau.
- Nous déclinons toute responsabilité en cas de dommages corporels ou matériels résultants si l'appareil est utilisé dans un but autre que celui pour lequel il a été conçu, s'il n'est pas correctement branché ou utilisé ou s'il n'est pas réparé par une personne habilitée ; de même, la garantie deviendrait caduque.

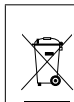

Lorsque l'appareil est définitivement retiré du service, vous devez le déposer dans une usine de recyclage à proximité pour contribuer à son élimination non polluante.



CARTONS ET EMBALLAGE
PAPIER À TRIER

3 Possibilités d'utilisation

Avec le répartiteur ligne, on peut répartir 2 signaux d'entrée ligne sur respectivement 5 sorties ou 1 signal d'entrée ligne sur 10 sorties. Ainsi, on peut, p.ex. dans une installation de sonorisation Public Adress, appliquer un signal audio sur 10 amplificateurs au plus et le niveau d'entrée pour chaque amplificateur peut être réglé individuellement via un réglage séparé.

4 Possibilités de positionnement

L'appareil est conçu pour un montage dans un rack 482 mm/19" mais peut également être posé sur une table. Pour le montage dans un rack, 1 unité (= 44,5 mm) est nécessaire. En tout cas, l'air doit pouvoir circuler librement via les ouïes de ventilation pour assurer un refroidissement suffisant.

5 Branchement

Avant d'effectuer le branchement ou de modifier les branchements existants, éteignez le répartiteur ligne et les appareils reliés.

5.1 Entrées et sorties

Il est possible de relier aux prises d'entrée XLR symétriques jusqu'à 2 appareils avec sortie ligne (par exemple lecteurs CD, tables de mixage) et aux sorties XLR symétriques, jusqu'à 10 amplificateurs (ou autres appareils avec entrée ligne sur lesquels les signaux doivent être répartis). Si besoin, utilisez des adaptateurs RCA ou jack 6,35 sur XLR.

Le branchement dépend du mode de fonctionnement :

1. Si un signal d'entrée doit être réparti sur les 10 sorties (mode de fonctionnement MONO), reliez la source de signal à l'entrée (13) du canal 1 et les amplificateurs aux sorties [(10) et (11)].

2. Si deux signaux d'entrée ou un signal stéréo doivent être réparti respectivement sur 5 sorties (mode de fonctionnement STEREO) :
 - a) reliez la source de signal 1 ou le canal gauche de l'appareil stéréo à l'entrée (13) du canal 1 et les amplificateurs sur lesquels le signal doit être réparti, aux sorties (11) du canal 1 ;
 - b) reliez la source de signal 2 ou le canal droit de l'appareil stéréo à l'entrée (12) du canal 2 et les amplificateurs sur lesquels le signal doit être réparti, aux sorties (10) du canal 2.

5.2 Alimentation

- 1) Si l'appareil doit continuer à fonctionner en cas de coupure de courant, connectez une unité d'alimentation de secours 24V (p.ex. PA-24ESP de MONACOR) aux bornes (9). Lors du branchement, veillez à respecter impérativement la polarité. Pour une meilleure manipulation, les bornes peuvent être retirées de leur emplacement.
Remarque : Si une tension de = 24V est présente aux bornes, l'appareil fonctionne également lorsque l'interrupteur Marche/Arrêt (6) est sur «Arrêt». Si une alimentation secteur et une alimentation de secours sont présentes, l'activation de l'interrupteur Marche/Arrêt commute entre fonctionnement secteur et fonctionnement alimentation de secours.

- 2) Reliez le cordon secteur livré à la prise (7) et l'autre extrémité du cordon à une prise secteur 230V/50Hz.

6 Utilisation

- 1) Pour allumer et éteindre l'appareil, activez l'interrupteur Marche/Arrêt (6) [position I = «Marche»]. Lorsque l'appareil est allumé, la LED témoin de fonctionnement est allumée.
- Remarque** : si l'appareil fonctionne via une alimentation de secours en cas de coupure de courant, l'interrupteur Marche/Arrêt est sans fonction.
- 2) Allumez les appareils reliés, puis les appareils connectés aux sorties en dernier.
- 3) Sélectionnez le mode de fonctionnement :
 - mode de fonctionnement MONO : si le signal d'entrée du canal 1 doit être appliqué sur toutes les sorties [(10) et (11)], enfoncez la touche (2).
 - mode de fonctionnement STEREO : si le signal d'entrée du canal 1 doit être appliqué sur les sorties du canal 1 (11) et le signal d'entrée du canal 2 sur les sorties du canal 2 (10), la touche (2) doit être désenclenchée.
- 4) Les LEDs PEAK (1), respectivement pour le canal 1 et le canal 2, servent de témoins de surcharge pour les signaux d'entrée. Elles ne devraient pas briller ou ne briller brièvement que pour des pointes de signal. Si une LED brille en continu, le niveau de sortie de la source de signal respective doit être diminué.
- 5) Avec les réglages, les niveaux pour les sorties peuvent être réglés individuellement :
 - les 5 réglages de niveau CH 1 (3) pour les 5 sorties (11) du canal 1
 - les 5 réglages de niveau CH 2 (4) pour les 5 sorties (10) du canal 2

Caractéristiques techniques ⇨ page 2

Tout droit de modification réservé.

Notice d'utilisation protégée par le copyright de MONACOR® INTERNATIONAL GmbH & Co. KG. Toute reproduction même partielle à des fins commerciales est interdite.

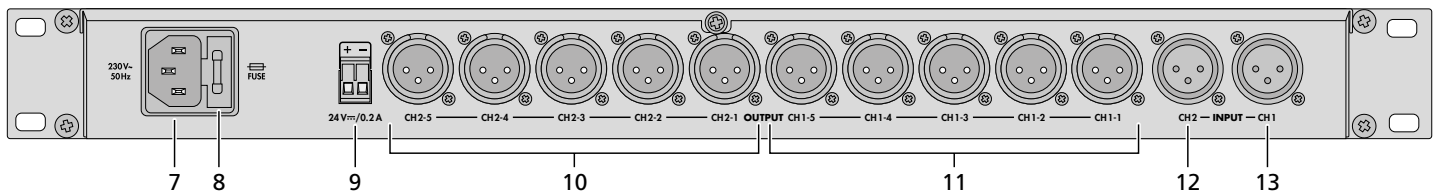

Line splitter PA

Queste istruzioni sono rivolte agli installatori di impianti di sonorizzazione (capitoli 4 e 5) nonché agli utenti senza conoscenze tecniche specifiche (capitolo 6). Vi preghiamo di leggerle attentamente prima dell'installazione e di conservarle per un uso futuro.

1 Panoramica

1.1 Pannello frontale

- 1 Spie di sovrappilotaggio, per il segnale d'ingresso dei canali 1 e 2
- 2 Commutatore della modalità di commutazione
Tasto premuto (modalità MONO):
Il segnale all'ingresso (13) del canale 1 viene distribuito su tutte e 10 le uscite [(10) e (11)].
Tasto sbloccato (modalità STEREO):
Il segnale all'ingresso (13) del canale 1 viene distribuito sulle 5 uscite (11) del canale 1.
Il segnale all'ingresso (12) del canale 2 viene distribuito sulle 5 uscite (10) del canale 2.
- 3 Regolatori del livello per le uscite (11) del canale 1
- 4 Regolatori del livello per le uscite (10) del canale 2
- 5 Spia di funzionamento
- 6 Interruttore on/off

N.B.: Se ai morsetti (9) è presente la tensione continua di 24V di un gruppo di continuità, l'apparecchio non si spegne.

1.2 Pannello posteriore

- 7 Presa di rete per il collegamento con una presa (230V/50Hz) per mezzo dell'apposito cavo in dotazione
- 8 Portafusibile;
sostituire un fusibile difettoso sempre con uno dello stesso tipo
- 9 Morsetti a vite per il collegamento di un gruppo di continuità 24V; per maggiore comodità, i morsetti si possono sfilare dalla loro sede
- 10 Uscite XLR simmetriche per il canale 2
- 11 Uscite XLR simmetriche per il canale 1
- 12 Ingresso XLR simmetrico per il canale 2
- 13 Ingresso XLR simmetrico per il canale 1

2 Avvertenze di sicurezza

Quest'apparecchio è conforme a tutte le direttive rilevanti dell'UE e pertanto porta la sigla CE.

AVVERTIMENTO



L'apparecchio è alimentato con pericolosa tensione di rete. Non intervenire mai personalmente al suo interno e non inserire niente nelle fessure di aerazione. Esiste il pericolo di una scarica elettrica.

- Far funzionare l'apparecchio solo all'interno di locali. Proteggerlo dall'acqua gocciolante e dagli spruzzi d'acqua, da alta umidità dell'aria e dal calore (temperatura d'impiego ammessa fra 0 e 40°C).
- Non depositare sull'apparecchio dei contenitori riempiti di liquidi, p. es. bicchieri.

- Dev'essere garantita la libera circolazione dell'aria per dissipare il calore che viene prodotto all'interno dell'apparecchio. Non coprire le fessure d'aerazione del contenitore.
- Non mettere in funzione l'apparecchio e staccare subito la spina rete se:
 1. l'apparecchio o il cavo rete presentano dei danni visibili;
 2. dopo una caduta o dopo eventi simili sussiste il sospetto di un difetto;
 3. l'apparecchio non funziona correttamente.
 Per la riparazione rivolgersi sempre ad un'officina competente.
- Staccare il cavo rete afferrando la spina, senza tirare il cavo!
- Per la pulizia usare solo un panno morbido, asciutto; non impiegare in nessun caso prodotti chimici o acqua.
- Nel caso d'uso improprio, di collegamenti sbagliati, d'impiego scorretto o di riparazione non a regola d'arte dell'apparecchio, non si assume nessuna responsabilità per eventuali danni consequenziali a persone o a cose e non si assume nessuna garanzia per lo strumento.

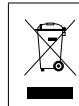

Se si desidera eliminare l'apparecchio definitivamente, consegnarlo per lo smaltimento ad un'istituzione locale per il riciclaggio.

3 Possibilità d'impiego

Con il Line splitter è possibile distribuire 2 segnali d'ingresso Line ognuno su 5 uscite, oppure 1 segnale d'ingresso Line su 10 uscite. In questo modo si può, per esempio, portare un segnale audio di un impianto di sonorizzazione PA su un massimo di 10 amplificatori, mentre il livello d'ingresso può essere impostato individualmente, per ogni amplificatore, tramite un regolatore separato.

4 Possibilità di collocamento

L'apparecchio è previsto per il montaggio in un rack (482 mm/19") ma può essere collocato anche liberamente su un tavolo. Per il montaggio in rack è richiesta un'unità di altezza RS (1 RS = 44,5 mm). In ogni caso è importante che l'aria possa circolare liberamente attraverso tutte le fessure d'aerazione per garantire un raffreddamento sufficiente all'interno dell'apparecchio.

5 Collegamento

Prima di effettuare o modificare i collegamenti spegnere il Line splitter e gli apparecchi da collegare.

5.1 Ingressi e uscite

Alle prese d'ingresso XLR simmetriche, si possono collegare fino a 2 apparecchi con uscita Line (p. es. lettori CD, mixer) e alle prese d'uscita XLR simmetriche fino a 10 amplificatori (o altri apparecchi con ingresso Line sui quali distribuire i segnali). Se necessario si possono usare degli adattatori da RCA o jack 6,3 mm su XLR.

Il collegamento dipende dalla modalità di funzionamento:

1. Per distribuire *un* segnale d'ingresso su tutte e 10 le uscite (modalità MONO), collegare la sorgente con l'ingresso (13) del canale 1 e gli amplificatori con le uscite [(10) e (11)].
2. Per distribuire *due* segnali d'ingressi o un segnale stereo ognuno su 5 uscite (modalità STEREO),

- a) collegare la sorgente 1 o il canale di sinistra dell'apparecchio stereo con l'ingresso (13) del canale 1 e gli amplificatori fra i quali si deve distribuire il segnale, con le uscite (11) del canale 1;
- b) collegare la sorgente 2 o il canale di destro dell'apparecchio stereo con l'ingresso (12) del canale 2 e gli amplificatori fra i quali si deve distribuire il segnale, con le uscite (10) del canale 2.

5.2 Alimentazione

- 1) Se l'apparecchio deve continuare a funzionare anche in caso di un'eventuale caduta di rete, alla morsetti (9) si deve collegare un gruppo di continuità 24V (p. es. PA-24ESP della MONACOR). Rispettare assolutamente la corretta polarità. Per maggiore comodità, la morsetti può essere sfilata dal connettore.

N.B.: Se ai morsetti sono presenti \approx 24V, l'apparecchio è in funzione anche se l'interruttore on/off POWER (6) è messo su "Off". Se insieme all'alimentazione d'emergenza è presente anche l'alimentazione tramite la rete, l'azionamento dell'interruttore on/off fa cambiare fra funzionamento d'emergenza e funzionamento con la rete.

- 2) Alla fine inserire il cavo rete in dotazione dapprima nella presa (7) e quindi in una presa di rete (230V/50Hz).

6 Funzionamento

- 1) Per accendere e spegnere l'apparecchio azionare l'interruttore POWER (6) [posizione I = "On"]. Con l'apparecchio acceso è accesa la spia di funzionamento (5).

N.B.: Se in caso di caduta di rete, l'apparecchio funziona con un gruppo di continuità, l'interruttore on/off è senza funzione.

- 2) Accendere gli apparecchi collegati, per ultimi gli apparecchi collegati con le uscite.

- 3) Selezionare la modalità:

Modalità MONO: Per portare il segnale d'ingresso del canale 1 su tutte le uscite [(10) e (11)], premere il tasto (2).

Modalità STEREO: Per portare il segnale d'ingresso del canale 1 sulle uscite del canale 1 (11), e il segnale d'ingresso del canale 2 sulle uscite del canale 2 (10), il tasto (2) deve essere sbloccato.

- 4) I LED PEAK (1), ognuna per il canale 1 o 2, servono come spie di sovrappilotaggio per i segnali d'ingresso. Non dovrebbero accendersi per niente o solo brevemente con i picchi. Se un LED rimane acceso continuamente occorre ridurre il livello d'uscita della relativa sorgente.

- 5) Con i regolatori è possibile regolare individualmente i livelli per le uscite:

- i 5 regolatori di livello CH 1 (3) per le 5 uscite (11) del canale 1
- i 5 regolatori di livello CH 2 (4) per le 5 uscite (10) del canale 2

Dati tecnici → pagina 2

Con riserva di modifiche tecniche.

La MONACOR® INTERNATIONAL GmbH & Co. KG si riserva ogni diritto di elaborazione in qualsiasi forma delle presenti istruzioni per l'uso. La riproduzione - anche parziale - per propri scopi commerciali è vietata.

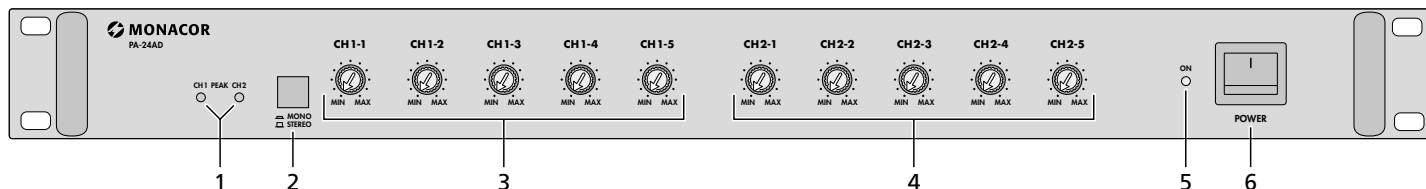

ELA-ljnsplitter

Deze handleiding is bedoeld voor installateurs van geluidsinstallaties (hoofdstuk 4 en 5) en voor gebruikers zonder specifieke vakkennis (hoofdstuk 6). Lees de handleiding grondig door, alvorens het apparaat in gebruik te nemen, en bewaar ze voor latere raadpleging.

1 Overzicht

1.1 Frontpaneel

- 1 Oversturingssleeds, telkens voor het ingangssignaal van kanaal 1 en kanaal 2
- 2 Keuzeschakelaar voor de modus
Toets ingedrukt (modus MONO):
Het signaal op de ingang (13) van kanaal 1 wordt over alle 10 uitgangen [(10) en (11)] verdeeld.
Toets uitgeschakeld (modus STEREO):
Het signaal op de ingang (13) van kanaal 1 wordt over de 5 uitgangen (11) van kanaal 1 verdeeld. Het signaal op de ingang (12) van kanaal 2 wordt over de 5 uitgangen (10) van kanaal 2 verdeeld.
- 3 Niveauregelaars voor de uitgangen (11) van kanaal 1
- 4 Niveauregelaars voor de uitgangen (10) van kanaal 2
- 5 Bedrijfsled
- 6 POWER-schakelaar

Opmerking: Als een noodstroomeenheid een gelijkspanning van 24V naar de klemmen (9) stuurt, kunt u het apparaat niet uitschakelen.

1.2 Achterzijde

- 7 POWER-jack voor aansluiting op een stopcontact (230V/50Hz) met behulp van het bijgeleverde netsnoer
- 8 Houder voor de netzekering;
vervang een gesmolten zekering uitsluitend door een zekering van hetzelfde type
- 9 Schroefklemmen voor het aansluiten van een noodstroomvoeding van 24V; om makkelijker te werken kunt u de klemmen uit hun stekkerverbinding trekken
- 10 Gebalanceerde XLR-uitgangen voor kanaal 2
- 11 Gebalanceerde XLR-uitgangen voor kanaal 1
- 12 Gebalanceerde XLR-ingang voor kanaal 2
- 13 Gebalanceerde XLR-ingang voor kanaal 1

2 Veiligheidsvoorschriften

Het apparaat is in overeenstemming met alle relevante EU-Richtlijnen en is daarom gekenmerkt met CE.

WAARSCHUWING



De netspanning van het apparaat is levensgevaarlijk. Open het apparaat niet, en zorg dat u niets in de ventilatieopeningen steekt. U loopt het risico van een elektrische schok.

- Het apparaat is uitsluitend geschikt voor gebruik binnenshuis. Vermijd druipt- en spatwater, uitzonderlijk warme plaatsen en plaatsen met een hoge vochtigheid (toegestaan omgevingstemperatuurbereik: 0–40°C).
- Plaats geen bekertjes met vloeistof zoals drinkglazen etc. op het apparaat.

- De warmte die in het apparaat ontstaat, moet door ventilatie afgevoerd worden. Dek de ventilatieopeningen van de behuizing niet af.
- Schakel het apparaat niet in resp. trek onmiddellijk de stekker uit het stopcontact:
 1. wanneer het apparaat of het netsnoer zichtbaar beschadigd is,
 2. wanneer er een defect zou kunnen optreden nadat het apparaat bijvoorbeeld is gevallen,
 3. wanneer het apparaat slecht functioneert.
 Het apparaat moet in elk geval worden hersteld door een gekwalificeerd vakman.
- Trek de stekker nooit met het snoer uit het stopcontact, maar met de stekker zelf!
- Verwijder het stof enkel met een droge doek. Gebruik zeker geen chemicaliën of water.
- In geval van ongeoorloofd of verkeerd gebruik, verkeerde aansluiting, foutieve bediening of van herstelling door een niet-gekwalificeerd persoon vervalt de garantie en de verantwoordelijkheid voor hieruit resulterende materiële of lichamelijke schade.



Wanneer het apparaat definitief uit bedrijf wordt genomen, bezorg het dan voor milieuvriendelijke verwerking aan een plaatselijk recyclagebedrijf.

3 Toepassingen

Met de lijnsplitter kunt u 2 lijningangssignalen telkens over 5 uitgangen verdelen of 1 lijningangssignaal over 10 uitgangen. Bijgevolg kunt u b.v. in een geluidsinstallatie met 100 V-techniek een audiosignaal naar maximum 10 versterkers sturen en het ingangsniveau voor elke versterker via een afzonderlijke regelaar individueel instellen.

4 Installatiemogelijkheden

Het apparaat is voorzien voor montage in een 19"-rack (482 mm), maar kan ook als vrijstaand tafemodel worden gebruikt. Voor de montage in een rack is 1 HE nodig (1 rack-eenheid = 44,5 mm). In elk geval moet er lucht door alle ventilatieopeningen kunnen stromen, om voldoende ventilatie van het apparaat te verzekeren.

5 Aansluiting

De in- en uitgangen mogen alleen worden aangesloten en gewijzigd, wanneer de lijnsplitter en de aan te sluiten apparatuur is uitgeschakeld.

5.1 In- en uitgangen

Op de gebalanceerde XLR-ingangsjacks kunt u max. 2 apparaten met een lijnuitgang (bv. cd-spelers, mengpanelen) aansluiten, en op de gebalanceerde XLR-uitgangen max. 10 versterkers (of andere apparaten met lijningang, over welke de signalen kunnen worden verdeeld). Gebruik zo nodig adapters van cinch of 6,3 mm-jack naar XLR.

De aansluiting wordt bepaald door de gebruiksmodus:

1. Als u een ingangssignaal over alle 10 uitgangen wilt verdelen (modus MONO), sluit dan de signaalbron aan op de ingang (13) van kanaal 1 en de versterkers op de uitgangen [(10) en (11)].
2. Als u twee ingangssignalen resp. een stereosignaal over telkens 5 uitgangen wilt verdelen (modus STEREO),

- a) sluit dan de signaalbron 1 resp. het linker kanaal van het stereo-apparaat aan op de ingang (13) van kanaal 1 en de versterkers, over welke het signaal moet worden verdeeld, op de uitgangen (11) van kanaal 1;
- b) sluit dan de signaalbron 2 resp. het rechter kanaal van het stereo-apparaat aan op de ingang (12) van kanaal 2 en de versterkers, over welke het signaal moet worden verdeeld, op de uitgangen (10) van kanaal 2.

5.2 Voedingsspanning

- 1) Als het apparaat moet blijven werken bij een stroomuitval, sluit dan op de schroefklemmen (9) een noodstroomeenheid van 24V aan (bv. PA-24ESP van MONACOR). Let bij aansluiting in elk geval op de correcte polariteit. Om makkelijker te werken, kunt u de klemmen van hun stekkerverbinding afnemen.

Opmerking: Als er = 24V aanwezig is op de klemmen, dan is het apparaat ook in gebruik, als de in-/uitschakelaar POWER (6) op "Uit" staat. Als de noodvoeding samen met de netvoeding is aangesloten, kunt u door bediening van de in-/uitschakelaar omschakelen tussen nood- en netstroom.

- 2) Verbind het bijgeleverde netsnoer met de POWER-jack (7) en plug de stekker van de kabel in een stopcontact (230V/50Hz).

6 Bediening

- 1) Om het apparaat in en uit te schakelen, drukt u op de POWER-schakelaar (6) [stand I = "Aan"]. Bij ingeschakeld apparaat licht de bedrijfsled (5) op.

Opmerking: Als het apparaat bij het uitvallen van de netvoeding via een noodvoeding wordt gebruikt, is de in-/uitschakelaar zonder werking.

- 2) Schakel de aangesloten apparatuur in, waarbij u de apparaten op de uitgangen het laatst aansluit.

- 3) Selecteer de bedrijfsmodus:

Modus MONO: Als u het ingangssignaal van kanaal 1 naar alle uitgangen [(10) en (11)] wilt sturen, druk dan op de toets (2).

Modus STEREO: Als u het ingangssignaal van kanaal 1 naar de uitgangen van kanaal 1 (11) wilt sturen en het ingangssignaal van kanaal 2 naar de uitgangen van kanaal 2 (10), dan moet de toets (2) zijn uitgeschakeld.

- 4) De leds PEAK (1), telkens voor kanaal 1 en kanaal 2, dienen als oversturingssleeds voor de ingangssignalen. Ze mogen helemaal niet resp. alleen bij signaalpieken even oplichten. Indien een led permanent oplicht, dan moet het uitgangsniveau van de betreffende signaalbron worden gereduceerd.

- 5) Met de regelaars kunt u de niveaus voor de uitgangen individueel instellen:

- de 5 niveauregelaars CH1 (3) voor de 5 uitgangen (11) van kanaal 1
- de 5 niveauregelaars CH2 (4) voor de 5 uitgangen (10) van kanaal 2

Technische gegevens ⇨ pagina 2

Wijzigingen voorbehouden.

Deze gebruiksaanwijzing is door de auteurswet beschermd eigendom van MONACOR® INTERNATIONAL GmbH & Co. KG. Een reproductie – ook gedeeltelijk – voor eigen commerciële doeleinden is verboden.

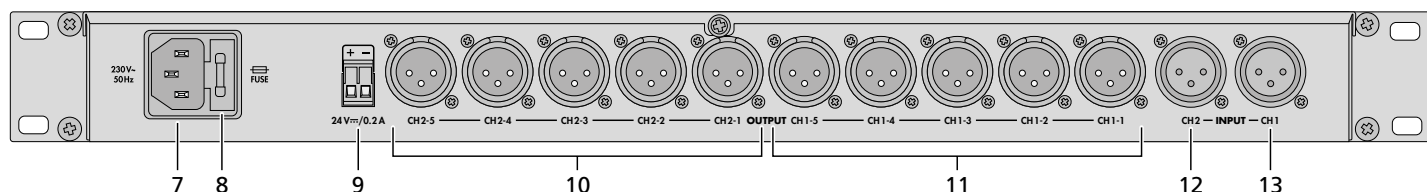

Repartidor Línea de Megafonía

Estas instrucciones van dirigidas a instaladores de sistemas de megafonía (capítulos 4 y 5) y a usuarios sin ningún conocimiento técnico específico (capítulo 6). Lea atentamente estas instrucciones antes de utilizar el aparato y guárdelas para usos posteriores.

1 Vista General

1.1 Parte delantera

- Indicadores de sobrecarga, uno para cada una de las señales de entrada del canal 1 y del canal 2
- Selector para el modo de funcionamiento
Botón pulsado (modo de funcionamiento MONO):
la señal en la entrada (13) del canal 1 está repartida sobre el conjunto de las 10 salidas [(10) y (11)].
Botón no pulsado (modo de funcionamiento STEREO):
la señal en la entrada (13) del canal 1 está repartida sobre las 5 salidas (11) del canal 1.
La señal en la entrada (12) del canal 2 está repartida sobre las 5 salidas (10) del canal 2.
- Controles de nivel para las salidas (11) del canal 1
- Controles de nivel para las salidas (10) del canal 2
- LED Power
- Interruptor Power

Nota: No se puede desconectar el aparato cuando el voltaje de 24V DC de un alimentador de emergencia está disponible en los terminales (9).

1.2 Parte trasera

- Toma de red para conectar a una toma de 230V/50Hz vía el cable de conexión entregado
- Portafusible; todo fusible fundido debe imperativamente cambiarse por un fusible de mismo tipo
- Terminales para conectar un alimentador de emergencia 24V; para una mejor manipulación, los terminales pueden sacarse de sus sitios
- Salidas XLR simétricas para el canal 2
- Salidas XLR simétricas para el canal 1
- Entrada XLR simétrica para el canal 2
- Entrada XLR simétrica para el canal 1

2 Notas de Seguridad

Este aparato cumple con todas las directivas relevantes de la UE y por lo tanto está marcado con el símbolo **CE**.

ADVERTENCIA El aparato utiliza un voltaje peligroso. Deje el mantenimiento para el personal cualificado y no inserte nunca nada en las rejillas de ventilación. El manejo inexperto puede provocar una descarga.



- El aparato está adecuado para utilizarse en interiores. Protéjalo de goteos y salpicaduras, elevada humedad del aire y calor (temperatura ambiente admisible: 0–40°C).

- No coloque ningún recipiente lleno de líquido encima del aparato, como por ejemplo un vaso.
- El calor generado dentro del aparato tiene que disiparse mediante la circulación del aire; no tape nunca las rejillas de la carcasa.
- No utilice el aparato y desconecte inmediatamente el enchufe de la toma de red si:
 - El aparato o el cable de red están visiblemente dañados.
 - El aparato ha sufrido daños después de una caída o accidente similar.
 - No funciona correctamente.
 Sólo el personal técnico puede reparar el aparato bajo cualquier circunstancia.
- No tire nunca del cable de red para desconectarlo de la toma, tire siempre del enchufe.
- Utilice sólo un paño suave y seco para la limpieza; no utilice nunca ni agua ni productos químicos.
- No podrá reclamarse garantía o responsabilidad alguna por cualquier daño personal o material resultante si el aparato se utiliza para otros fines diferentes a los originalmente concebidos, si no se conecta o utiliza adecuadamente o si no se repara por expertos.

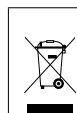

Si va a poner el aparato definitivamente fuera de servicio, llévalo a la planta de reciclaje más cercana para que su eliminación no sea perjudicial para el medioambiente.

3 Aplicaciones

Con el repartidor de línea se pueden repartir 2 señales de entrada línea en respectivamente 5 salidas o 1 señal de entrada línea en 10 salidas. Así, se puede p. ej. aplicar un señal audio a 10 amplificadores como mucho en un sistema de megafonía y el nivel de entrada para cada amplificador se puede ajustar individualmente vía un control separado.

4 Configuración

El aparato está fabricado para un montaje en rack 482 mm/19" pero también puede instalarse sobre mesa. Para el montaje en un rack, 1 unidad (= 44,5 mm) es necesaria. Para garantizar una refrigeración suficiente, el aire ha de poder circular libremente a través de todas las rejillas de ventilación.

5 Conexión

Antes de hacer o modificar cualquier modificación, apague el repartidor línea y todos los aparatos que hay que conectar.

5.1 Entradas y salidas

Es posible conectar a las tomas de entrada XLR simétricas hasta 2 aparatos con salida línea (p. ej. lectores CD, mezcladores) y a las salidas XLR simétricas hasta 10 amplificadores (u otros aparatos con entrada línea en los cuales las señales deben repartirse). Si es necesario, utilice adaptadores RCA o jack 6,3 mm en XLR.

La conexión depende del modo de funcionamiento:

- Si una señal de entrada debe repartirse en las 10 salidas (modo de funcionamiento MONO), conecte la fuente de señal a la entrada (13) del canal 1 y los amplificadores a las salidas [(10) y (11)].

- Si dos señales de entrada o una señal de entrada estéreo deben repartirse en 5 salidas (modo de funcionamiento STEREO):

- Conecte la fuente de señal 1 o el canal izquierdo del aparato estéreo a la entrada (13) del canal 1 y los amplificadores en los cuales la señal debe repartirse a las salidas (11) del canal 1;
- Conecte la fuente de señal 2 o el canal derecho del aparato estéreo a la entrada (12) del canal 2 y los amplificadores en los cuales la señal debe repartirse a las salidas (10) del canal 2.

5.2 Alimentación

- Si el aparato debe seguir funcionando en caso de corte de corriente, conecte un alimentador de emergencia 24V (p. ej. PA-24ESP de MONACOR) a los terminales (9). Durante la conexión, respete imperativamente la polaridad. Para una mejor manipulación, puede sacar los terminales de sus sitios.
Nota: Cuando en los terminales haya =24V disponibles, el aparato seguirá funcionando incluso cuando el interruptor POWER (6) esté en "Off". Cuando estén disponibles la alimentación de emergencia y la alimentación de red, el interruptor POWER conmutará entre ambas alimentaciones.

- Conecte el cable de red entregado a la toma (7) y la otra extremidad del cable a una toma de red 230V/50Hz.

6 Utilización

- Para conectar y desconectar el aparato, utilice el interruptor POWER (6) [posición I = "On"]. El LED ON (5) se iluminará cuando el amplificador esté conectado.

Nota: Cuando, en caso de avería en la corriente, el aparato funcione mediante un alimentador de emergencia, el interruptor POWER no tendrá efecto.

- Encienda los aparatos, los conectados a las salidas para lo último.
- Seleccione el modo de funcionamiento:

Modo de funcionamiento MONO: si la señal de entrada del canal 1 debe aplicarse a todas las salidas [(10) y (11)], pulse el botón (2).

Modo de funcionamiento STEREO: si la señal de entrada del canal 1 debe aplicarse a las salidas del canal 1 (11) y la señal de entrada del canal 2 a las salidas del canal 2 (10), el botón (2) debe estar desactivado.

- Los LEDs PEAK (1), respectivamente para el canal 1 y el canal 2, son indicadores de sobrecarga para las señales de entrada. No deben de brillar o brillar brevemente únicamente para los picos de señal. Si un LED brilla en continuo, el nivel de salida de la fuente de señal respectiva debe disminuirse.

- Con los controles, los niveles para las salidas pueden regularse individualmente:

- Los 5 controles de nivel CH1 (3) para las 5 salidas (11) del canal 1.
- Los 5 controles de nivel CH2 (4) para las 5 salidas (10) del canal 2.

Especificaciones ⇨ página 2

Sujeto a modificaciones técnicas.

Manual de instrucciones protegido por el copyright de MONACOR® INTERNATIONAL GmbH & Co. KG. Toda reproducción mismo parcial para fines comerciales está prohibida.

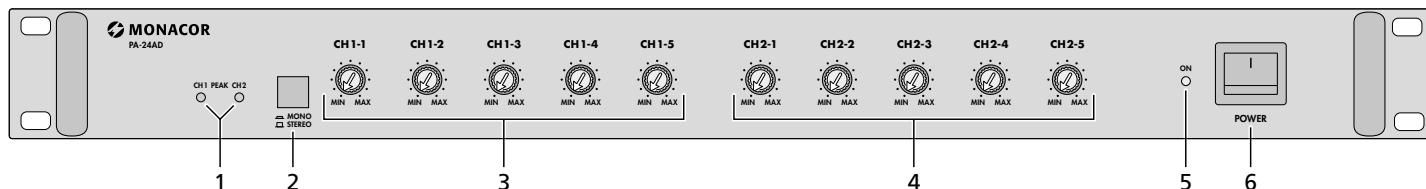

Rozdzielacz liniowy PA

Niniejsza instrukcja przeznaczona jest zarówno dla instalatorów (rozdziały 4 i 5), jak i dla użytkowników, którzy nie posiadają wiedzy i doświadczenia technicznego (rozdział 6). Przed rozpoczęciem użytkowania proszę zapoznać się z instrukcją, a następnie zachować ją do wglądu.

1 Elementy operacyjne i złącza

1.1 Panel przedni

- 1 Diody do sygnalizacji wartości szczytowych dla sygnału wejściowego, osobno dla kanału 1 i kanału 2
- 2 Przełącznik trybu pracy
Przycisk wciśnięty (tryb pracy MONO):
Sygnał na wejściu (13) kanału 1 jest dzielony na wszystkie 10 wyjść [(10) i (11)].
Przycisk wyciśnięty (tryb pracy STEREO):
Sygnał na wejściu (13) kanału 1 jest dzielony na 5 wyjść (11) kanału 1.
Sygnał na wejściu (12) kanału 2 jest dzielony na 5 wyjść (10) kanału 2.
- 3 Regulatory poziomu na wyjściach (11) kanału 1
- 4 Regulatory poziomu na wyjściach (10) kanału 2
- 5 Wskaźnik zasilania
- 6 Włącznik zasilania POWER

Uwaga: Jeżeli do urządzenia podłączono zasilanie awaryjne 24V DC poprzez terminale (9), nie ma wówczas możliwości jego wyłączenia.

1.2 Panel tylni

- 7 Kabel zasilania łączący z siecią (230V/50Hz)
- 8 Obudowa głównego bezpiecznika;
Należy wymieniać tylko na bezpiecznik tego samego typu
- 9 Przyłącze dla 24V zasilacza awaryjnego, aby ułatwić obsługę przyłącze może być wyjęte z gniazda wtykowego
- 10 Wyjścia symetryczne XLR dla kanału 2
- 11 Wyjścia symetryczne XLR dla kanału 1
- 12 Wejście symetryczne XLR dla kanału 2
- 13 Wejście symetryczne XLR dla kanału 1

2 Informacje dotyczące bezpieczeństwa

Urządzenie spełnia wszystkie wymagania norm UE, dzięki czemu zostało oznaczone symbolem CE.

UWAGA



Urządzenie pracuje na niebezpiecznym napięciu. Wszelkie naprawy należy zlecić osobie przeszkolonej. Nie wolno wkładać niczego do otworów wentylacyjnych. Nieprawidłowa obsługa może spowodować porażenie prądem elektrycznym.

- Urządzenie jest przeznaczone tylko do użytku wewnątrz pomieszczeń. Chroni przed wodą, wysoką wilgotnością i wysoką temperaturą (dopuszczalny zakres temperatury to 0–40°C).
- Na urządzeniu nie stawiać naczyń z płynami np. szklanek z wodą.
- Ciepło wytwarzane podczas pracy urządzenia musi być odprowadzane przez otwory wentylacyjne. W związku z tym nie wolno ich nigdy zasłaniać.

- Nie uruchamiać i natychmiast wyłączyć główną wtyczkę zasilania z prądu:
 1. jeśli istnieje widoczne uszkodzenie urządzenia lub kabla zasilającego,
 2. jeśli uszkodzenie mogło powstać na skutek upuszczenia urządzenia lub podobnego wypadku,
 3. jeśli urządzenie nie działa prawidłowo.
 Naprawy mogą być dokonywane tylko przez wyszkolony personel.
- Nigdy nie ciągnij za kabel zasilający podczas odłączania wtyczki z gniazdka, chwytaj zawsze za wtyczkę.
- Do czyszczenia obudowy używać suchej, miękkiej ściereczki. Nie stosować wody ani środków czyszczących.
- Producent ani dostawca nie ponosi odpowiedzialności za wyniki szkody materialne, jeśli urządzenie było używane niezgodnie z przeznaczeniem, zostało zainstalowane lub obsługiwane niepoprawnie lub poddawane nieautoryzowanemu naprawom.

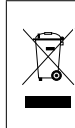

Jeśli urządzenie nie będzie już nigdy więcej używane, wskazane jest przekazanie go do miejsca utylizacji odpadów, aby zostało utylizowane bez szkody dla środowiska.

3 Zastosowania

Rozdzielacz liniowy pozwala na rozdzielenie dwóch wejściowych sygnałów liniowych na 5 wyjść, lub sygnał jednego wejścia liniowego na 10 wyjść. W ten sposób np. w systemie wzmacniającym sygnał audio może być podany na maksymalnie 10 wzmacniaczy, a poziom wejściowy może być osobno regulowany dla każdego wzmacniacza.

4 Przygotowanie do pracy

Urządzenie nadaje się do zamontowania w szafie montażowej (482 mm/19"). Może być również używane jako urządzenie wolnostojące. Przy montażu w szafie montażowej urządzenie potrzebuje pojedynczej przestrzeni montażowej (1 przestrzeń montażowa = 44,5 mm). W każdym przypadku należy zapewnić mu wystarczającą ilość miejsca wokół otworów wentylacyjnych pozwalającą na swobodną cyrkulację powietrza.

5 Podłączenie

Przed przystąpieniem do podłączania urządzeń lub zmianą połączeń należy wyłączyć wszystkie podłączone urządzenia z sieci.

5.1 Wejścia i wyjścia

Symetryczne gniazda wejściowe XLR pozwalają na podłączenie do 2 urządzeń z wyjściem liniowym (np. odtwarzacze CD, miksery), a symetryczne wyjścia XLR do 10 wzmacniaczy (lub innych urządzeń z wyjściem liniowym, których sygnał ma zostać rozdzielony). Jeżeli zajdzie taka potrzeba, zastosuj przejściówki z chinch lub wtyków typu duży jack 6,3mm na wtyki XLR.

Podłączenie urządzeń jest zależne od trybu pracy:

1. Do rozdzielania *jednego* sygnału na wszystkie 10 wyjść (tryb pracy MONO), podłącz sygnał źródłowy na wejściu (13) kanału 1 i wzmacniaczy do wyjść [(10) i (11)].

2. Do rozdzielania *dwóch* sygnałów wejściowych lub jednego sygnału stereo na 5 wyjść (tryb pracy STEREO),
 - a) podłącz sygnał źródłowy 1 lub lewy kanał urządzenia stereo do wejścia (13) kanału 1 i wzmacniaczy, których sygnał ma zostać podzielony, do wyjść (11) kanału 1;
 - b) podłącz sygnał źródłowy 2 lub prawy kanał urządzenia stereo do wejścia (12) kanału 2 i wzmacniaczy, których sygnał ma zostać podzielony, do wyjść (10) kanału 2.

5.2 Zasilanie

1) Aby zapewnić ciągłą pracę urządzenia, nawet w przypadku zaniku zasilania sieciowego, do terminali (9) należy podłączyć zasilacz awaryjny (= 24V) np. PA-24ESP marki MONACOR. Proszę zawsze przestrzegać prawidłowej biegunowości. Aby ułatwić obsługę przyłącze może być wyjęte z gniazda wtykowego.

Uwaga: Przy podłączonym zasilaniu awaryjnym = 24V, urządzenie będzie zawsze włączone, nawet przy włączniku POWER (6) ustawionym na „Off”. W przypadku równoczesnego podłączenia obu źródeł zasilania, przycisk POWER służy do przełączania między nimi.

- 2) Aby uruchomić urządzenie podłącz kabel zasilania do gniazda zasilania (7), a następnie do gniazda sieci (230V/50Hz).

6 Działanie

1) Do włączania i wyłączania urządzenia służy przełącznik POWER (6) [pozycja I = „On”]. Podczas pracy świecić będzie dioda ON (5).

Uwaga: W przypadku utraty zasilania sieciowego i przełączenia na zasilanie awaryjne, przełącznik POWER nie działa.

2) Włącz podłączone urządzenia, urządzenia podłączone do wyjść włącz jako ostatnie.

3) Ustaw tryb pracy:

Tryb pracy MONO: Aby podać sygnał wejściowy kanału 1 na wszystkie wyjścia [(10) i (11)] wciśnij przycisk (2).

Tryb pracy STEREO: Aby podać sygnał wejściowy kanału 1 na wyjścia kanału 1 (11) i sygnał wejściowy kanału 2 na wyjścia kanału 2 (10) wciśnij przycisk (2).

4) Diody do sygnalizacji wartości szczytowych PEAK (1) osobno dla każdego kanału 1 i 2, służą do sygnalizacji wartości szczytowych sygnałów wejściowych. Nie powinny się zapalać, albo zapalać tylko na krótko przy szczytowych wartościach sygnału. Jeżeli dioda świeci się przez cały czas, wyjściowy poziom odpowiedniego sygnału źródłowego musi zostać zmniejszony.

5) Za pomocą regulatorów, poziomy wyjść mogą być regulowane osobno:

- 5 regulatorów CH1 (3) dla 5 wyjść (11) kanału 1
- 5 regulatorów CH2 (4) dla 5 wyjść (10) kanału 2

Dane techniczne ⇨ strona 2

Z zastrzeżeniem możliwości zmian.

Instrukcje obsługi są chronione prawem copyright for MONACOR® INTERNATIONAL GmbH & Co. KG. Przetwarzanie całości lub części instrukcji dla osobistych korzyści finansowych jest zabronione.

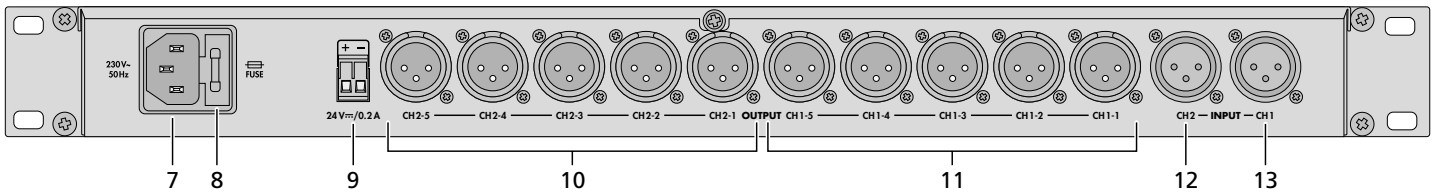

Læs nedenstående sikkerhedsoplysninger opmærksomt igennem før ibrugtagning af enheden. Bortset fra sikkerhedsoplysningerne henvises til den engelske tekst.

Sikkerhedsoplysninger

Denne enhed overholder alle relevante EU-direktiver og er som følge deraf mærket **CE**.

ADVARSEL Dette produkt benytter livsfarlig netspænding. Udfør aldrig nogen form for modifikationer på produktet og indfør aldrig genstande i ventilationshullerne, da du dermed risikere at få elektrisk stød.



- Enheden er kun beregnet til indendørs brug. Beskyt den mod vanddråber og -stænk, høj luftfugtighed og varme (tilladt omgivelsestemperatur 0–40 °C).

- Undgå at placere væskefyldte genstande, som f. eks. glas, ovenpå enheden.
- Varmen, der udvikles i enheden, skal kunne slippe ud ved hjælp af luftcirkulation. Enhedens ventilationshuller må derfor aldrig tildækkes.
- Tag ikke enheden i brug og tag straks stikket ud af stikkontakten i følgende tilfælde:
 1. hvis der er synlig skade på enheden eller netkablet,
 2. hvis der kan være opstået skade, efter at enheden er tabt eller lignende,
 3. hvis der forekommer fejlfunktion.
 Enheden skal altid repareres af autoriseret personale.
- Tag aldrig netstikket ud af stikkontakten ved at trække i kablet, tag fat i selve stikket.
- Til rengøring må kun benyttes en tør, blød klud; der må under ingen omstændigheder benyttes kemikalier eller vand.

- Hvis enheden benyttes til andre formål, end den oprindeligt er beregnet til, hvis den ikke er korrekt tilsluttet, hvis den betjenes forkert, eller hvis den ikke repareres af autoriseret personel, omfattes eventuelle skader ikke af garantien.



Hvis enheden skal tages ud af drift for bestandigt, skal de afleveres på en genbrugsstation, for at undgå skader på miljøet.

Alle rettigheder til denne brugsvejledning tilhører MONACOR® INTERNATIONAL GmbH & Co. KG. Ingen dele af denne vejledning må reproduceres under ingen omstændigheder til kommerciel anvendelse.

Ge akt på säkerhetsinformationen innan enheten tas i bruk. Skulle ytterliggare information behövas kan den återfinnas i Manualen för andra språk.

Säkerhetsföreskrifter

Denna enhet uppfyller alla relevanta direktiv inom EU och har därför fått **CE** märkning.

WARNING Enheten använder farlig nätspänning. Gör inga modifieringar i enheten eller stoppa föremål i ventilhålen. Risk för elskador föreligger.



- Enheten är endast avsedd för inomhusbruk. Skydda enheten mot vätskor, hög luftfuktighet och hög värme (tillåten omgivningstemperatur 0–40 °C).

- Placera inte föremål innehållande vätskor, t. ex. dricksglas, på enheten.
- Varmen som alstras vid användning leds bort genom självcirkulering. Täck därför aldrig över enheten eller ställ den så att luftcirkuleringen försämras.
- Använd inte enheten och ta omedelbart kontakten ur eluttaget om något av följande fel uppstår:
 1. Enheten eller elsladden har synliga skador.
 2. Enheten är skadad av fall e. d.
 3. Enheten har andra felfunktioner.
 Enheten skall alltid lagas av kunnig personal.
- Drag aldrig ur kontakten genom att dra i sladden, utan ta tag i kontaktkroppen.
- Rengör endast med en mjuk och torr trasa, använd aldrig kemikalier eller vatten vid rengöring.

- Om enheten används för andra ändamål än avsett, om den kopplas in felaktigt, om den används på fel sätt eller inte repareras av auktoriserad personal upphör alla garantier att gälla och inget ansvar tas heller för uppkommen skada på person eller materiel.



Om enheten ska tas ur drift slutgiltigt, ta den till en lokal återvinningsanläggning för en avyttring som inte är skadligt för miljön.

Alla rättigheter är reserverade av MONACOR® INTERNATIONAL GmbH & Co. KG. Ingen del av denna instruktionsmanual får eftertryckas i någon form eller på något sätt användas i kommersiellt syfte.

Ole hyvä ja huomioi joka tapauksessa seuraavat turvallisuuteen liittyvät seikat ennen laitteen käyttöä. Laitteen toiminnasta saa lisätietoa tarvittaessa tämän laitteen muunkielisistä käyttöohjeista.

Turvallisuudesta

Tämä laite täyttää kaikki siihen kohdistuvat EU-direktiivit ja sille on myönnetty **CE** hyväksyntä.

VAROITUS Laite toimii hengenvaarallisella jännitteellä. Älä koskaan tee mitään muutoksia laitteeseen taikka asenna mitään ilmanvaihto aukkoihin, koska siitä saattaa seurata sähköisku.



- Tämä laite soveltuu vain sisätiläkäyttöön. Suojele laitetta kosteudelta, vedeltä ja kuumuudelta (sallittu ympäröivä lämpötila 0–40 °C).

- Älä sijoita laitteen päälle mitään nestettä sisältävää, kuten vesilasiasia tms.
- Laitteessa kehittyvä lämpö poistetaan ilmanvaihdolla. Tämän vuoksi laitteen tuuletusaukkoja ei saa peittää.
- Irrota virtajohto pistorasiasta, äläkä käynnistä laitetta jos:
 1. laitteessa tai virtajohdossa on havaittava vaurio
 2. putoaminen tai muu vastaava vahinko on saattanut aiheuttaa vaurion
 3. laitteessa esiintyy toimintahäiriöitä
 Kaikissa näissä tapauksissa laite tulee toimittaa valtuutettuun huoltoliikkeeseen.
- Älä koskaan irrota virtajohtoa pistorasiasta johdosta vetämällä.
- Käytä puhdistamiseen pelkästään kuivaa, pehmeää kangasta. Älä käytä kemikaaleja tai vettä.

- Laitteen takuu raukeaa, eikä valmistaja, maahantuojaja tai myyjä ota vastuuta mahdollisista välitömistä tai välillisistä vahingoista, jos laitetta on käytetty muuhun kuin alkuperäiseen käyttötarkoitukseen, laitetta on taitamattomasti käytetty tai kytketty tai jos laitetta on huollettu muussa kuin valtuutetussa huollossa.



Kun laite poistetaan lopullisesti käytöstä, vie se paikalliseen kierrätyskeskukseen jälkikäsitteilyä varten.

Kaikki oikeudet pidätetään MONACOR® INTERNATIONAL GmbH & Co. KG. Mitään tämän käyttöohjeen osaa ei saa jäljentää mitään osin käytettäväksi mihinkään kaupallisiin tarkoituksiin.

