

# 45-W-Megafon mit Sirene

## 45W Megaphone with Siren



**TM-45** Bestell-Nr. • Order No. 0171000



BEDIENUNGSANLEITUNG  
INSTRUCTION MANUAL  
MODE D'EMPLOI  
ISTRUZIONI PER L'USO  
GEBRUIKSAANWIJZING  
CONSEJOS DE SEGURIDAD  
SIKKERHEDSOPLYSNINGER  
SÄKERHETSFÖRESKRIFTER  
TURVALLISUUDESTA

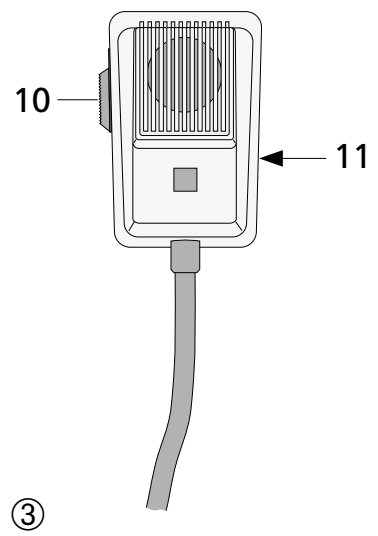
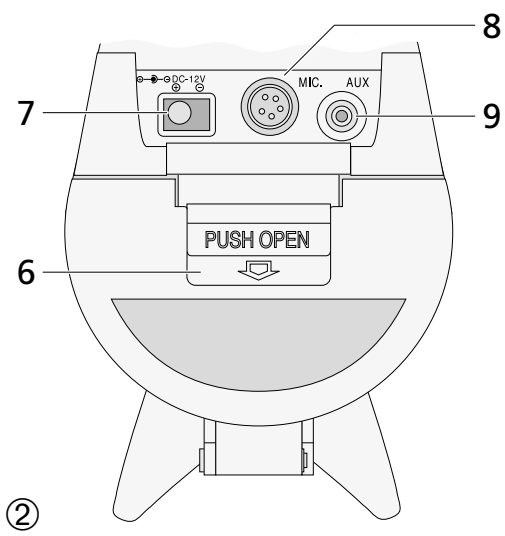
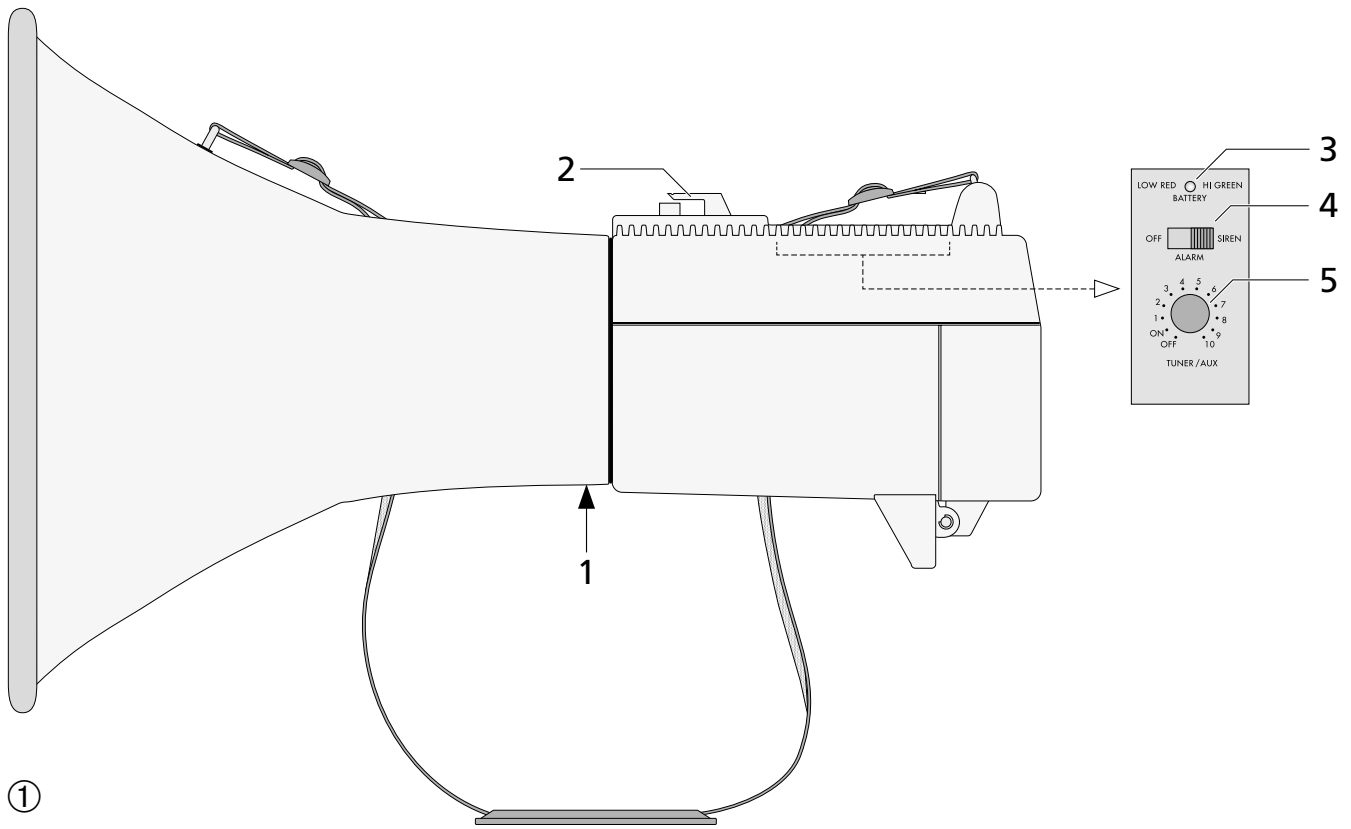

<b>Deutsch</b> . . . . .	Seite	4
<b>English</b> . . . . .	page	5
<b>Français</b> . . . . .	Page	6
<b>Italiano</b> . . . . .	Pagina	7
<b>Nederlands</b> . . . . .	Pagina	8
<b>Español</b> . . . . .	Página	10
<b>Dansk</b> . . . . .	Sida	10
<b>Svenska</b> . . . . .	Sidan	10
<b>Suomi</b> . . . . .	Sivulta	11

## Megafon mit Sirene

Diese Bedienungsanleitung richtet sich an Benutzer ohne besondere Fachkenntnisse. Bitte lesen Sie die Anleitung vor dem Betrieb gründlich durch und heben Sie sie für ein späteres Nachlesen auf.

Auf der Seite 2 finden Sie alle beschriebenen Bedienelemente und Anschlüsse.

### 1 Übersicht

#### 1.1 Megafon (Abb. 1 und 2)

- 1 M8-Gewindebuchse für die Montage auf ein Stativ
- 2 Halter für das Mikrofon
- 3 Anzeige für die Stromversorgung des Megafons  
grün: Stromversorgung ausreichend  
rot: Stromversorgung zu gering (z. B. bei fast verbrauchten Batterien)
- 4 Schalter zum Ein-/Ausschalten der Sirene
- 5 Drehknopf „TUNER/AUX“ zum Ein-/Ausschalten des Megafons und Einstellen der Lautstärke bei dem Betrieb des Megafons mit einem am Eingang „AUX“ (9) angeschlossenen Audiogerät (siehe Kap. 5.2)
- 6 Schnappverschluss des Batteriefachs
- 7 Kleinspannungsbuchse (Bohrung  $\varnothing$  5,5 mm, Mittelkontakt  $\varnothing$  2,1 mm; Mittelkontakt = Pluspol) für den Anschluss an eine externe 12-V-Stromversorgung, z. B. Netzgerät, Autobatterie
- 8 Anschlussbuchse „MIC“ für das Mikrofon
- 9 Eingang „AUX“ (3,5-mm-Klinke) für den Anschluss an den Line- oder Kopfhörerausgang eines Audiogerätes wie z. B. MP3-Spieler, Radio

#### 1.2 Mikrofon (Abb. 3)

- 10 Sprechaste: beim Sprechen gedrückt halten. Die Taste lässt sich durch Schieben in Pfeilrichtung einrasten: das Mikrofon bleibt dann eingeschaltet.
- 11 Lautstärkereglern

### 2 Sicherheitshinweise

Das Gerät entspricht allen relevanten Richtlinien der EU und ist deshalb mit **CE** gekennzeichnet.

#### VORSICHT



Betreiben Sie das Megafon niemals in Ohrnähe einer anderen Person! Durch die verstärkte Stimme oder durch ein Rückkopplungspfeifen können Gehörschäden verursacht werden.

- Legen Sie das Gerät nicht in feuchter Umgebung ab und schützen Sie es vor großer Hitze (zulässiger Einsatztemperaturbereich 0–40 °C).
- Vermeiden Sie es, das Gerät im Regen zu verwenden. Achten Sie darauf, dass keine Flüssigkeit in das Gerät gelangt.
- Verwenden Sie zum Reinigen nur ein trockenes oder leicht angefeuchtetes, weiches Tuch, auf keinen Fall Chemikalien oder aggressive Reinigungsmittel.
- Wird das Gerät zweckentfremdet, nicht richtig angeschlossen, falsch bedient oder nicht fachgerecht repariert, kann keine Haftung für daraus resultierende Sach- oder Personen-

schäden und keine Garantie für das Gerät übernommen werden.



Soll das Gerät endgültig aus dem Betrieb genommen werden, entsorgen Sie es gemäß den örtlichen Vorschriften.

### 3 Ausstattung

Das Modell TM-45 ist ein leistungsstarkes 45-W-Megafon mit einschaltbarer Sirene. Es kann mit Batterien oder über eine externe 12-V-Stromversorgung betrieben werden.

Das Megafon wird mit einem Handmikrofon geliefert. Der regelbare AUX-Eingang bietet zusätzlich die Möglichkeit, ein Audiogerät, wie z. B. Radiorecorder, CD/MP3-Spieler usw., anzuschließen.

Das Megafon kann frei aufgestellt oder über die M8-Gewindebuchse [(1) in Abb. 1] auf ein Stativ montiert werden.

### 4 Stromversorgung des Megafons

Das Gerät kann wahlweise über Batterien oder eine externe 12-V-Stromversorgung versorgt werden. Bei Anschluss einer externen Stromversorgung werden die eingesetzten Batterien abgeschaltet.

Während des Betriebs wird die Stromversorgung über die Anzeige „BATTERY“ (3) angezeigt:

Anzeige leuchtet grün:

Stromversorgung ist ausreichend

Anzeige leuchtet rot:

Stromversorgung ist zu gering (z. B. bei fast verbrauchten Batterien)

#### 4.1 Einsetzen von Batterien

- 1) Den Schnappverschluss (6) des Batteriefachs kräftig nach unten drücken: Der Batteriefachdeckel klappt auf.
- 2) Den Kunststoffbehälter aus dem Batteriefach nehmen und in diesen zehn 1,5-V-Monobatterien (Größe D) einsetzen. Dabei auf die richtige Polarität achten (siehe Aufdruck des Behälters).
- 3) Den Behälter mit den Batterien wieder in das Batteriefach setzen und den Batteriefachdeckel kräftig zudrücken, so dass der Schnappverschluss einrastet.

Bei längerem Nichtgebrauch (z. B. länger als eine Woche) sollten die Batterien herausgenommen werden. So bleibt das Gerät bei einem eventuellen Auslaufen der Batterien unbeschädigt.



Batterien dürfen nicht im Hausmüll entsorgt werden. Geben Sie sie gemäß den örtlichen Vorschriften in den Sondermüll.

#### 4.2 Externe Stromversorgung

Zum Anschluss einer externen 12-V-Stromversorgung, z. B. 12-V-Netzgerät, 12-V-Batterie, die Schutzkappe über der Buchse „DC-12V“ (7) abnehmen, und die Stromversorgung über einen Kleinspannungsstecker 5,5 mm/2,1 mm (Außen-/Innendurchmesser) anschließen. Am Mittelkontakt des Steckers muss der Pluspol liegen.

Als externe Stromversorgung kann auch eine 12-V-Autobatterie, deren Minuspol an Masse liegt, verwendet werden. Hierzu das

beiliegende Adapterkabel an die Buchse „DC-12V“ anschließen und mit der Zigarettenanzünder-Buchse im Auto verbinden. Für einen optimalen elektrischen Kontakt sollte diese nicht durch Zigarettenasche verschmutzt sein. Gegebenenfalls mit einem weichen, trockenen Tuch säubern.

### 5 Inbetriebnahme

#### 5.1 Betrieb mit Mikrofon

- 1) Das beiliegende Mikrofon an das Megafon anschließen: Den Stecker des Mikrofonkabels in die Buchse „MIC“ (8) stecken und mit der Rändelmutter des Steckers die Verbindung arretieren.
- 2) In das Mikrofon sprechen und dabei die Sprechaste (10) gedrückt halten. Das Mikrofon sollte beim Sprechen so nah wie möglich vor den Mund gehalten werden.  
Die Sprechaste kann durch Schieben in Pfeilrichtung eingerastet werden: das Mikrofon bleibt dann eingeschaltet.
- 3) Mit dem Regler (11) auf der rechten Seite des Mikrofons die gewünschte Lautstärke einstellen. Tritt ein Rückkopplungspfeifen auf, den Regler entsprechend zurückdrehen.
- 4) Nach dem Betrieb das Mikrofon auf die Mikrofonhalterung (2) stecken.  
Bei eingerasteter Sprechaste nicht vergessen, diese nach dem Betrieb wieder zu lösen, um unnötigen Stromverbrauch zu vermeiden.

#### 5.2 Betrieb mit einem Audiogerät

- 1) Den Line-Ausgang oder den Kopfhörerausgang des Audiogerätes (z. B. Radiorecorder, CD/MP3-Spieler) mit der 3,5-mm-Klinkenbuchse „AUX“ (9) verbinden.
- 2) Zum Einschalten des Megafons den Drehknopf „TUNER/AUX“ (5) von „OFF“ (Aus) auf „ON“ (Ein) drehen.
- 3) Das Audiogerät einschalten. Den Drehknopf „TUNER/AUX“ je nach gewünschter Lautstärke aufdrehen.
- 4) Nach dem Betrieb nicht vergessen, den Drehknopf wieder auf „OFF“ zu stellen, um unnötigen Stromverbrauch zu vermeiden.

#### 5.3 Sirenenfunktion

Zum Einschalten der Sirene den Sirenen-Schalter „ALARM“ (4) auf Position „SIREN“ stellen. In der Position „OFF“ ist die Sirene abgeschaltet.

### 6 Technische Daten

Verstärkerleistung: . . . . 45 W max.

Kennschalldruck: . . . . . 124 dB

Aux-Eingang: . . . . . 300 mV/30 k $\Omega$

Stromversorgung: . . . . . 10  $\times$  1,5-V-Monobatterie (Größe D) oder extern = 12V/4A

Abmessungen: . . . . .  $\varnothing$  350 mm  $\times$  505 mm

Gewicht

(ohne Batterien): . . . . . 3,6 kg

Änderungen vorbehalten.

*Diese Bedienungsanleitung ist urheberrechtlich für MONACOR® INTERNATIONAL GmbH & Co. KG geschützt. Eine Reproduktion für eigene kommerzielle Zwecke – auch auszugsweise – ist untersagt.*

## Megaphone with Siren

These instructions are intended for users without any specific technical knowledge. Please read these instructions carefully prior to operation and keep them for later reference.

All operating elements and connections described can be found on page 2.

### 1 Overview

#### 1.1 Megaphone (figs. 1 and 2)

- 1 M8 threaded hole for mounting the megaphone on a stand
- 2 Support for the microphone
- 3 LED indicator for battery status  
green: sufficient power  
red: low power (e.g. when the batteries are almost discharged)
- 4 Power switch for the siren
- 5 Rotary knob "TUNER/AUX" to switch the megaphone on and off and to adjust the volume while operating the megaphone with an audio unit connected to the input "AUX" (9) (see chapter 5.2)
- 6 Latch of the battery compartment
- 7 Low-voltage jack (drill hole  $\varnothing$  5.5 mm, centre contact  $\varnothing$  2.1 mm; centre contact = positive pole) to connect an external 12 V power supply, e.g. power supply unit, car battery
- 8 "MIC" jack for the microphone
- 9 "AUX" input (3.5 mm jack) to connect the line output or headphone output of an audio unit such as MP3 player, radio

#### 1.2 Microphone (fig. 3)

- 10 Talk button: keep pressed while talking. When you slide the talk button in arrow direction, it will be locked; the microphone remains switched on.
- 11 Volume control

### 2 Safety Notes

The unit corresponds to all relevant directives of the EU and is therefore marked with CE.



**CAUTION** Never operate the megaphone close to anyone's ears; the amplified voice or feedback noise may damage their hearing.

- Never put down the unit in humid environment and protect it against extreme temperatures (admissible ambient temperature range 0–40 °C).
- Never use the unit in the rain. Make sure that no liquid gets inside the unit.
- For cleaning only use a soft cloth, dry or slightly wet; never use chemicals or aggressive detergents.
- No guarantee claims for the unit and no liability for any resulting personal damage or material damage will be accepted if the unit is used for purposes other than originally intended, if it is not correctly connected or operated, or if it is not repaired in an expert way.

### 3 Features

Model TM-45 is a powerful 45 W megaphone with a siren to be switched on. It can be operated with batteries or via an external 12 V power supply.

The megaphone is supplied with a hand-held microphone. The adjustable AUX input also allows connection of an audio unit, e.g. radio recorder, CD/MP3 player, etc.

The megaphone can be placed as desired or mounted onto a stand via the M8 threaded hole [(1) in fig. 1].

### 4 Power Supply of the Megaphone

Power can either be supplied via batteries or an external 12 V power supply. When an external power supply is connected, the inserted batteries are switched off.

During operation, the LED indicator "BATTERY" (3) shows the battery status:

LED is green:  
sufficient power

LED is red:  
low power (e.g. when the batteries are almost discharged)

#### 4.1 Inserting batteries

- 1) Firmly press down the latch (6) of the battery compartment: The cover will open.
- 2) Remove the plastic container from the battery compartment and insert ten 1.5 V batteries (size D). Observe the correct polarity (see imprint on the container).
- 3) Insert the container with the batteries into the battery compartment and push hard to close the cover so that the latch will be locked.

If the megaphone is not used for a longer period (e.g. more than a week), remove the batteries so that the megaphone will not be damaged in case the batteries should leak.



Never put batteries in the household waste. Always dispose of the batteries in accordance with local regulations.

#### 4.2 External power supply

To connect an external 12 V power supply, e.g. 12 V power supply unit, 12 V battery, remove the protection cap from the jack "DC-12V" (7), and connect the power supply via a low-voltage plug 5.5 mm/2.1 mm (outside/inside diameter). The positive pole must be at the centre contact of the plug.

A 12 V car battery whose negative pole is connected to ground can also be used as an external power supply. For this, connect the adapter cable provided to the jack "DC-12V" and to the cigarette lighter socket in the car. For optimum electric contact, make sure that the socket is free of cigarette ashes. If necessary, clean the socket with a soft, dry cloth.

### 5 Operation

#### 5.1 Operation with a microphone

1) Connect the microphone provided to the megaphone: connect the plug of the microphone cable to the jack "MIC" (8) and tighten the nut of the plug to lock the connection.

2) Talk into the microphone while keeping the talk button (10) pressed. Hold the microphone as close to your mouth as possible.

When you slide the talk button in arrow direction, it will be locked; the microphone remains switched on.

3) Use the control (11) on the right of the microphone to adjust the desired volume. In case of feedback noise, turn back the control accordingly.

4) After use, put the microphone onto its support (2).

If the talk button has been locked, remember to unlock it after operation to save power.

#### 5.2 Operation with an audio unit

1) Connect the line output or the headphone output of the audio unit (e.g. radio recorder, CD/MP3 player) to the 3.5 mm jack "AUX" (9).

2) To switch on the megaphone, turn the rotary knob "TUNER/AUX" (5) from "OFF" to "ON".

3) Switch on the audio unit. Turn up the rotary knob "TUNER/AUX" according to the desired volume.

4) After operation, remember to set the rotary knob to "OFF" again to save power.

#### 5.3 Siren function

To switch on the siren, set the siren switch "ALARM" (4) to position "SIREN". In position "OFF", the siren is switched off.

### 6 Specifications

Amplifier power: . . . . . 45 W max.

Sensitivity: . . . . . 124 dB

Aux input: . . . . . 300 mV/30 k $\Omega$

Power supply: . . . . . 10  $\times$  1.5 V battery (size D) or external power supply  
= 12 V/4 A

Dimensions: . . . . .  $\varnothing$  350 mm  $\times$  505 mm

Weight (w/o batteries): . 3.6 kg

Subject to technical modification.



If the unit is to be put out of operation definitely, dispose of the unit in accordance with local regulations.

All rights reserved by MONACOR® INTERNATIONAL GmbH & Co. KG. No part of this instruction manual may be reproduced in any form or by any means for any commercial use.

## Mégaphone avec sirène

Cette notice s'adresse aux utilisateurs sans connaissances techniques particulières. Veuillez lire la présente notice avant le fonctionnement et conservez-la pour pouvoir vous y reporter ultérieurement.

Vous trouverez sur la page 2, l'ensemble des éléments et branchements.

## 1 Présentation

### 1.1 Mégaphone (schémas 1 et 2)

- 1 Filetage M8 pour le montage sur un pied
- 2 Support pour le microphone
- 3 LED pour l'alimentation du mégaphone  
vert : alimentation est suffisante  
rouge : alimentation est trop faible (p. ex. si les batteries sont presque épuisées)
- 4 Interrupteur Marche/Arrêt de la sirène
- 5 Potentiomètre rotatif «TUNER/AUX» pour mettre en marche/arrêter le mégaphone et régler le volume en cas de fonctionnement du mégaphone avec un appareil audio branché à l'entrée «AUX» (9) (voir chapitre 5.2)
- 6 Fermeture à déclic du compartiment batterie
- 7 Prise d'alimentation de basse tension (perçage Ø 5,5 mm, contact médian Ø 2,1 mm ; contact médian = pôle plus) pour brancher à une alimentation externe 12V, p. ex. bloc secteur, batterie voiture
- 8 Prise «MIC» pour le microphone
- 9 Entrée AUX (prise jack 3,5) pour le branchement à une sortie Ligne ou une sortie casque d'un appareil audio comme p. ex. lecteur MP3, radio

### 1.2 Microphone (schéma 3)

- 10 Touche parole : pour parler, maintenez la touche enfoncée. La touche peut être verrouillée en la poussant dans le sens de la flèche : le micro reste alors allumé.
- 11 Réglage de volume

## 2 Conseils de sécurité

L'appareil répond à toutes les directives nécessaires de l'Union européenne et porte donc le symbole CE.

### ATTENTION



N'utilisez jamais le mégaphone à proximité des oreilles d'une autre personne ! Une voix amplifiée ou un sifflement dû au feedback acoustique peut générer de graves troubles de l'audition.

- Ne laissez pas l'appareil dans un environnement humide, protégez-le également de toute grande chaleur (température d'utilisation admissible 0–40 °C).
- Evitez de l'utiliser sous la pluie, aucun liquide ne doit pénétrer dans le mégaphone.
- Pour le nettoyer utilisez uniquement un chiffon sec ou légèrement humidifié et doux, en aucun cas de produits chimiques ou de nettoyants abrasifs.
- Nous déclinons toute responsabilité en cas de dommages corporels ou matériels résultants si l'appareil est utilisé dans un but autre que celui pour lequel il a été conçu, s'il n'est pas correctement branché ou utilisé ou s'il n'est

pas réparé par une personne habilitée ; en outre, la garantie deviendrait caduque.



Lorsque l'appareil est définitivement retiré du service, éliminez-le conformément aux directives locales.



CARTONS ET EMBALLAGE  
PAPIER À TRIER

## 3 Equipement

Le modèle TM-45 est un mégaphone 45 W à grande puissance avec une sirène commutable. Il peut fonctionner avec des batteries ou une alimentation externe de 12 V.

Le mégaphone est livré avec un micro main. L'entrée AUX réglable permet en plus de relier un appareil audio, par exemple radiocassette, lecteur CD/MP3...

Le mégaphone peut être posé librement ou monté sur un pied via la prise fileté M8 [(1) sur le schéma 1].

## 4 Alimentation du mégaphone

L'appareil peut être alimenté via des batteries ou une alimentation externe 12 V. En cas de branchement d'une alimentation externe, les batteries insérées sont déconnectées.

Pendant le fonctionnement l'alimentation est indiquée via la LED «BATTERY» (3) :

La LED s'allume vert :

l'alimentation est suffisante

La LED s'allume rouge :

l'alimentation est trop faible (p. ex. si les batteries sont presque épuisées)

### 4.1 Insertion des batteries

- 1) Pressez fortement la fermeture à déclic (6) du compartiment batterie vers le bas : le couvercle du compartiment batterie s'ouvre.
- 2) Retirez le récipient plastique du compartiment batterie et insérez dix batteries R20 1,5V dedans. Veillez à respecter la polarité (reportez-vous au repère au récipient).
- 3) Remettez le récipient avec les batteries dans le compartiment batterie, et fermez le compartiment batterie en poussant fortement sur le couvercle de sorte que la fermeture à déclic s'enclenche.

En cas de non utilisation prolongée (p. ex. supérieure à une semaine), n'oubliez pas de retirer les batteries, elles pourraient couler et endommager l'appareil.



Ne jetez pas les batteries dans la poubelle domestique. Déposez-les dans un container spécifique pour les éliminer conformément aux directives locales.

### 4.2 Alimentation externe

Pour relier une alimentation externe 12 V, par exemple une batterie 12 V, un bloc secteur 12 V, retirez la protection sur la prise «DC-12V» (7) et reliez l'alimentation en utilisant une fiche de basse tension 5,5 mm/2,1 mm (Ø ext./Ø int.) ; le pôle plus doit être au contact médian de la fiche.

Comme alimentation externe, une batterie voiture 12 V dont le pôle moins est à la masse peut aussi être utilisée. Branchez le câble adaptateur livré à la prise «DC-12V» et à la prise allume-cigare dans la voiture. Pour assurer un contact

électrique optimal, cette prise ne devrait pas être salie par cendre de cigarettes. Si nécessaire, nettoyez-la avec un chiffon sec et doux.

## 5 Fonctionnement

### 5.1 Fonctionnement avec le microphone

- 1) Branchez le microphone livré au mégaphone : placez la fiche du câble microphone dans la prise «MIC» (8), et fixez la connexion avec l'écrou moleté de la fiche.
- 2) Parlez dans le microphone et maintenez la touche parole (10) enfoncée. Le microphone devrait être tenu le plus proche que possible à la bouche pour parler.

Si vous poussez la touche parole dans le sens de la flèche, la touche est verrouillée et le microphone reste allumé.

- 3) Avec le réglage (11) sur le côté droit du microphone vous pouvez régler le volume souhaité. En cas de sifflement dû au feedback acoustique, retournez le réglage correspondamment.
- 4) Après le fonctionnement placez, le microphone sur le support du microphone (2).  
Si la touche parole est verrouillée, n'oubliez pas de la relâcher après le fonctionnement pour éviter une consommation de courant inutile.

### 5.2 Fonctionnement avec un appareil audio

- 1) Branchez la sortie Ligne ou la sortie casque de l'appareil audio (p. ex. radiocassette, lecteur CD/MP3) à la prise jack 3,5 «AUX» (9).
- 2) Pour allumer le mégaphone, tournez le potentiomètre rotatif «TUNER/AUX» (5) de «OFF» (éteint) à «ON» (allumé).
- 3) Allumez l'appareil audio. Tournez le potentiomètre rotatif «TUNER/AUX» selon le volume souhaité.
- 4) Après le fonctionnement, n'oubliez pas de remettre le potentiomètre rotatif sur «OFF» pour éviter une consommation de courant inutile.

### 5.3 Fonction de la sirène

Pour allumer la sirène, mettez l'interrupteur de la sirène «ALARM» (4) sur la position «SIREN». Dans la position «OFF», la sirène est déconnectée.

## 6 Caractéristiques techniques

Puissance amplification :	45W max.
Pression sonore : . . . . .	124 dB
Entrée Aux : . . . . .	300 mV/30 kΩ
Alimentation : . . . . .	10 x batterie R20 1,5V ou ext. = 12V/4A
Dimensions : . . . . .	Ø 350 mm x 505 mm
Poids (sans batteries) : . . . . .	3,6 kg

Tout droit de modification réservé.

Notice d'utilisation protégée par le copyright de MONACOR® INTERNATIONAL GmbH & Co. KG. Toute reproduction même partielle à des fins commerciales est interdite.

## Megafono con sirena

Queste istruzioni sono rivolte all'utente senza conoscenze tecniche specifiche. Vi preghiamo di leggerle attentamente prima della messa in funzione e di conservarle per un uso futuro.

A pagina 2 trovate tutti gli elementi di comando e collegamenti descritti.

## 1 Panoramica

### 1.1 Megafono (figg. 1 e 2)

- 1 Presa filettata M8 per il montaggio su un treppiede
- 2 Supporto per il microfono
- 3 Spia di alimentazione del megafono  
verde: alimentazione sufficiente  
rosso: alimentazione scadente (p. es. con batterie quasi scariche)
- 4 Interruttore on/off della sirena
- 5 Manopola "TUNER/AUX" per accendere/spengere il megafono e per impostare il volume quando il megafono funziona con un apparecchio audio collegato all'ingresso "AUX" (9) (vedi cap. 5.2).
- 6 Chiusura ad incastro del vano batterie
- 7 Presa per piccole tensioni (foro  $\varnothing$  5,5 mm, contatto centrale  $\varnothing$  2,1 mm; contatto centrale = positivo) per il collegamento con un'alimentazione esterna a 12V, p. es. alimentatore, batteria dell'auto
- 8 Presa di collegamento "MIC" per il microfono
- 9 Ingresso "AUX" (jack 3,5 mm) per il collegamento con l'uscita Line o cuffia di un apparecchio audio, p. es. lettore MP3 o radio

### 1.2 Microfono (fig. 3)

- 10 Tasto voce: tenerlo premuto mentre si parla. Spingendo il tasto in direzione della freccia si blocca ad incastro: il microfono rimane acceso.
- 11 Regolatore volume

## 2 Avvertenze di sicurezza

Quest'apparecchio è conforme a tutte le direttive rilevanti dell'UE e pertanto porta la sigla CE.

### ATTENZIONE



Non usare mai il megafono vicino all'orecchio di un'altra persona! Il forte volume della voce e il fischio dovuto al feedback acustico possono provocare danni all'udito.

- Non depositare l'apparecchio in un ambiente umido e proteggerlo dal forte calore (temperatura d'impiego ammessa fra 0–40°C).
- Cercate di non usare il megafono sotto la pioggia. Fare in modo che non entri del liquido all'interno dell'apparecchio.
- Per la pulizia usare solo un panno morbido, asciutto oppure leggermente inumidito; non impiegare in nessun caso prodotti chimici o detersivi aggressivi.
- Nel caso d'uso improprio, di collegamenti sbagliati, d'impiego scorretto o di riparazione non a regola d'arte dell'apparecchio, non si assume nessuna responsabilità per eventuali

danni consequenziali a persone o a cose e non si assume nessuna garanzia per l'apparecchio.



Se si desidera eliminare l'apparecchio definitivamente, consegnarlo per lo smaltimento secondo i regolamenti locali.

## 3 Equipaggiamento

Il modello TM-45 è un megafono potente a 45W con possibilità di inserire una sirena. Può funzionare sia con batterie che con un'alimentazione esterna a 12V.

Il megafono è equipaggiato con un microfono a mano. L'uscita AUX regolabile permette il collegamento di un apparecchio audio, p. es. di un radio registratore, un lettore CD/MP3 ecc.

Il megafono può essere sistemato liberamente oppure può essere montato su un treppiede mediante la presa filettata M8 [(1) di fig. 1].

## 4 Alimentazione del megafono

L'apparecchio può essere alimentato a scelta tramite batterie o un'alimentazione esterna a 12V. Se è collegata un'alimentazione esterna, le batterie interne vengono staccate.

Durante il funzionamento, l'alimentazione è visualizzata tramite la spia "BATTERY" (3):

Spia verde:  
alimentazione sufficiente

Spia rossa:  
alimentazione scadente (p. es. con batterie quasi scariche)

### 4.1 Inserimento delle batterie

- 1) Spingere in basso la chiusura a scatto (6) del vano batterie. Lo sportello si apre.
- 2) Togliere il contenitore di plastica dal vano batterie e metterci dieci batterie mono 1,5V (D), rispettando la corretta polarità (vedi la sovrastampa sul contenitore).
- 3) Sistemare il porta batterie nuovamente nel vano batterie e chiudere con forza il coperchio in modo che chiuda ad incastro.

Nel caso di non uso prolungato (p. es. oltre una settimana), conviene togliere le batterie per evitare che perdano danneggiando l'apparecchio.



Non gettare le batterie scariche nelle immondizie di casa bensì negli appositi contenitori (p. es. presso il vostro rivenditore).

### 4.2 Alimentazione esterna

Per collegare un'alimentazione esterna a 12V, p. es. un alimentatore 12V o una batteria a 12V, togliere il cappuccio di protezione dalla presa "DC-12V" (7) e inserire un connettore per piccole tensioni 5,5 mm/2,1 mm (diametro esterno/interno). Il positivo deve trovarsi sul contatto centrale del connettore.

Anche una batteria auto con il negativo alla massa può servire come alimentazione esterna. In questo caso collegare il cavo adattatore in dotazione con la presa "DC-12V" ed inserirlo nell'accendisigaro della macchina. Per garantire un contatto ottimale controllare che non ci sia della cenere di sigarette sul contatto; eventualmente pulire con un panno morbido, asciutto.

## 5 Messa in funzione

### 5.1 Funzionamento con microfono

- 1) Collegare il microfono in dotazione con il megafono, inserendo il connettore del cavo del microfono nella presa "MIC" (8) e bloccare il collegamento con il dado zigrinato del connettore.
- 2) Parlare nel microfono tenendo premuto il tasto voce (10). Tenere il microfono il più vicino possibile alla bocca.  
Il tasto voce può essere bloccato spingendolo in direzione della freccia; in questo caso il microfono rimane acceso.
- 3) Con il regolatore (11) sul lato destro del microfono si può impostare il volume. Se si manifesta il fischio dovuto al feedback acustico occorre abbassare il regolatore.
- 4) Al termine collocare il microfono nel suo supporto (2).

Se è stato bloccato il tasto voce non dimenticare di sbloccarlo per evitare un consumo inutile di corrente.

### 5.2 Funzionamento con un apparecchio audio

- 1) Collegare l'uscita Line o cuffia dell'apparecchio audio (radio registratore, lettore CD/MP3 ecc.) con la presa jack 3,5 mm "AUX" (9).
- 2) Per accendere il megafono, girare la manopola "TUNER/AUX" (5) da "OFF" (spento) a "ON" (acceso).
- 3) Accendere l'apparecchio audio. Aprire la manopola "TUNER/AUX" a seconda del volume desiderato.
- 4) Al termine non dimenticare di riportare la manopola su "OFF" per evitare un consumo inutile di corrente.

### 5.3 Sirena

Per attivare la sirena portare l'interruttore "ALARM" (4) in posizione "SIREN". In posizione "OFF", la sirena è disattivata.

## 6 Dati tecnici

Potenza d'amplificazione: 45W max.

Pressione sonora  
nominale: . . . . . 124 dB

Ingresso Aux: . . . . . 300 mV/30 k $\Omega$

Alimentazione: . . . . . 10 x batterie mono  
1,5V (D) oppure  
esterna = 12V/4A

Dimensioni: . . . . .  $\varnothing$  350 mm x 505 mm

Peso (senza batterie): . . . . . 3,6 kg

Con riserva di modifiche tecniche.

La MONACOR® INTERNATIONAL GmbH & Co. KG si riserva ogni diritto di elaborazione in qualsiasi forma delle presenti istruzioni per l'uso. La riproduzione – anche parziale – per propri scopi commerciali è vietata.

## Megafoon met sirene

Deze handleiding is bedoeld voor gebruikers zonder bijzondere vakkennis. Lees de handleiding grondig door, alvorens het apparaat in gebruik te nemen, en bewaar ze voor latere raadpleging.

Op pagina 2 vindt u een overzicht van alle bedieningselementen en de aansluitingen.

### 1 Overzicht

#### 1.1 Megafoon (fig. 1 en 2)

- 1 M8-schroefdraadmof voor de montage op een statief
- 2 Houder voor de microfoon
- 3 LED voor de voedingsspanning van de megafoon  
groen: voedingsspanning is voldoende  
rood: voedingsspanning is te laag (bijvoorbeeld bijna lege batterijen)
- 4 Schakelaar om de sirene in en uit te schakelen
- 5 Draaiknop "TUNER/AUX" om de megafoon in en uit te schakelen en om het volume in te stellen bij gebruik van de megafoon met een audiotestel dat aangesloten is op ingang "AUX" (9) (zie hoofdstuk 5.2)
- 6 Knipsluiting van het batterijvak
- 7 Laagspanningsjack (buitendiameter 5,5 mm, centercontact  $\varnothing$  2,1 mm ; centercontact = positieve pool) voor de aansluiting op een externe voedingsspanning van 12V zoals een netadapter, autobatterij
- 8 Aansluitingsjack "MIC" voor de microfoon
- 9 Ingang "AUX" (3,5 mm-bus) voor aansluiting op de lijn- of hoofdtelefoonuitgang van een audiotestel zoals een mp3-speler, radio

#### 1.2 Microfoon (fig. 3)

- 10 Spreektoets: druk de toets in tijdens het spreken. De toets klikt in door hem in pijlrichting te schuiven: de microfoon blijft dan ingeschakeld
- 11 Volumeregelaar

### 2 Veiligheidsvoorschriften

Het toestel is in overeenstemming met alle relevante EU-Richtlijnen en is daarom gekenmerkt met het CE-kenmerk.

#### OPGELET



Gebruik de megafoon nooit in de nabijheid van iemands oor! Door de sterke versterking van de stem of eventuele acoustische feedback (rondzingen), kan dit tot gehoorbeschadiging leiden.

- Vermijd uitzonderlijk warme plaatsen en plaatsen met een hoge vochtigheid (toegestaan omgevingsgebiedtemperatuurbereik: 0–40 °C).
- Gebruik de megafoon niet in de regen. Let op dat er geen vocht in het toestel komt.
- Gebruik voor de reiniging uitsluitend een droge of licht bevochtigd, zachte doek. Gebruik in geen geval chemicaliën of agressieve reinigingsmiddel.
- In geval van ongeoorloofd of verkeerd gebruik, verkeerde aansluiting, foutieve bediening of van herstelling door een niet-gekwalificeerd persoon vervalt de garantie en de

verantwoordelijkheid voor hieruit resulterende materiële of lichamelijke schade.



Wanneer het toestel definitief uit bedrijf wordt genomen, bezorg het dan voor milieuvriendelijke verwerking aan een plaatselijk recyclagebedrijf.

### 3 Uitrusting

Het model TM-45 is een megafoon van 45W met een hoog vermogen en inschakelbare sirene. Het toestel kan gevoed worden met batterijen of via een externe 12V-voedingsspanning.

De megafoon wordt met een handmicrofoon geleverd en biedt via een regelbare Aux-ingang ook de mogelijkheid om audiotestellen zoals een radio of een cd/mp3-speler aan te sluiten.

Het toestel kan vrij worden opgesteld, of u kunt het via de M8-schroefdraadmof ([1] in figuur 1) op een statief monteren.

### 4 Voedingsspanning van de megafoon

Het toestel kan zowel met batterijen als via een externe 12V-voedingsspanning gevoed worden. Bij aansluiting van een externe voedingsspanning wordt de voeding van de aangebrachte batterijen uitgeschakeld.

Tijdens het gebruik wordt de status van de voedingsspanning via de LED "BATTERY" (3) aangeduid.

LED licht groen op de voedingsspanning is voldoende

LED licht rood op de voedingsspanning is te laag (bijvoorbeeld bijna lege batterijen)

#### 4.1 De batterijen in het vak plaatsen

- 1) Druk de knipsluiting (6) van het batterijvak krachtig naar beneden: het deksel van het batterijvak klappt omhoog.
- 2) Neem de plastic houder uit het batterijvak en plaats er tien 1,5V-monobatterijen (formaat D) in. Let daarbij op de correcte polariteit (zie opdruk van de houder).
- 3) Plaats de houder met batterijen weer in het batterijvak, en druk krachtig op het deksel van het batterijvak, zodat de knipsluiting vastklikt.

Indien u het toestel voor een langere periode (bv. langer dan een week) niet gebruikt, dient u de batterijen eruit te nemen. Zo blijft het toestel onbeschadigd bij eventueel uitlopen van de batterijen.



Lege batterijen horen niet in het huisvuil. Verwijder ze voor een milieuvriendelijke verwerking uitsluitend als KGA (bv. de inzamelbox in de detailhandel).

#### 4.2 Externe voedingsspanning

Voor aansluiting van een externe 12V-voedingsspanning, bijvoorbeeld een 12V-netadapter of 12V-batterij, neemt u de beschermkap over de jack "DC-12V" (7) weg, en sluit u de voedingsspanning aan via een laagspanningsstekker van 5,5 mm/2,1 mm (buiten-/binnendiameter). De positieve pool moet met het centercontact verbonden worden.

Als externe voedingsspanning kan u ook een 12V-autobatterij gebruiken waarvan de

negatieve pool met de massa verbonden is. Sluit hiervoor de meegeleverde adapterkabel aan op de jack "DC-12V" en verbind hem vervolgens met de sigarettenaansteker-jack in de auto. (Voor een optimaal elektrisch contact moet deze jack vrij zijn van sigarettenas. Maak eventueel schoon met een zachte, droge doek.)

### 5 Ingebruikname

#### 5.1 Gebruik met microfoon

1) Sluit de meegeleverde microfoon aan op de megafoon: plug de stekker van de microfoonkabel in de jack "MIC" (8) en vergrendel de verbinding met de kartelmoer van de stekker.

2) Spreek in de microfoon en houd hierbij de spreektoets (10) ingedrukt. Houd de microfoon tijdens het spreken zo dicht mogelijk bij de mond.

De spreektoets kan vastgeklit worden door hem in pijlrichting te schuiven: de microfoon blijft dan ingeschakeld

3) Stel met de regelaar (11) aan de rechterkant van de microfoon het gewenste volume in. Wanneer de megafoon begint te "zingen" (fluittoon), stel dan met de regelaar een lager volume in.

4) Bevestig de microfoon na gebruik op de microfoonhouder (2).

Vergeet niet om de vergrendelde spreektoets na gebruik weer los te maken. Zo vermijdt u onnodig stroomverbruik.

#### 5.2 Gebruik met een audiotestel

1) Verbind de lijnuitgang of de hoofdtelefoonuitgang van het audiotestel zoals een radio of een cd/mp3-speler met de 3,5 mm jack "AUX" (9).

2) Om de megafoon in te schakelen, plaatst u de draaiknop "TUNER/AUX" (5) van de stand "OFF" (uit) in de stand "ON" (aan).

3) Schakel het audiotestel in. Stel met de draaiknop "TUNER/AUX" het gewenste volume in.

4) Vergeet de draaiknop na gebruik niet opnieuw in de stand "OFF" te plaatsen. Zo vermijdt u onnodig stroomverbruik.

#### 5.3 Sirenefunctie

Om de sirene in te schakelen, plaatst u de sireneschakelaar "ALARM" (4) in de stand "SIREN". In de stand "OFF" is de sirenefunctie uitgeschakeld.

### 6 Technische gegevens

Versterkervermogen: . . . 45W max.

Kenmerkende geluidsdruk: . . . . . 124dB

Aux-ingang: . . . . . 300mV/30k $\Omega$

Voedingsspanning: . . . . . 10 x 1,5V-monobatterij (formaat D) of externe = 12V/4A

Afmetingen: . . . . .  $\varnothing$  350 mm x 505 mm

Gewicht (zonder batterijen): . . . . . 3,6kg

Wijzigingen voorbehouden.

Deze gebruiksaanwijzing is door de auteurswet beschermd eigendom van MONACOR® INTERNATIONAL GmbH & Co. KG. Een reproductie – ook gedeeltelijk – voor eigen commerciële doeleinden is verboden.



## Español Megafono con Sirena

Lea atentamente las notas de seguridad siguientes antes de utilizar el aparato. Si informaciones adicionales son necesarias para el funcionamiento del aparato, consulte los otros idiomas de estas instrucciones.

### Notas de Seguridad

El aparato cumple con todas las directivas relevantes de la UE y por lo tanto está marcado con el símbolo CE.

**ADVERTENCIA** ¡No utilice el aparato cerca de los oídos de otra persona! La voz amplificada o el pitido (feedback) pueden dañar sus oídos.



- No deposite el megáfono en un ambiente húmedo y protéjalo de calor excesivo (temperatura ambiente admisible: 0–40°C).
- No utilice el aparato bajo la lluvia. Asegúrese de que líquido no entra en el aparato.
- Utilice sólo un paño suave y seco, o levemente húmedo, para la limpieza; no utilice nunca ni productos químicos ni detergentes agresivos.
- No podrá reclamarse garantía o responsabilidad alguna por cualquier daño personal o material resultante si el aparato se utiliza para otros fines diferentes a los originalmente concebidos, si no se conecta o utiliza adecuadamente o si no se repara por expertos.



Si va a poner el aparato definitivamente fuera de servicio, llévelo a la planta de reciclaje más cercana para que su eliminación no sea perjudicial para el medioambiente.

No deposite nunca las baterías en el contenedor normal; llévelas a un contenedor especial, p. ej. al contenedor de su vendedor.

Manual de instrucciones protegido por el copyright de MONACOR® INTERNATIONAL GmbH & Co. KG. Toda reproducción misma parcial para fines comerciales está prohibida.

## Dansk Megafon med sirene

Læs nedenstående sikkerhedsoplysninger opmærksomt igennem før ibrugtagning af enheden. Bortset fra sikkerhedsoplysningerne henvises til den engelske tekst.

### Vigtige sikkerhedsoplysninger

Denne enhed overholder alle relevante EU-direktiver og er som følge deraf mærket CE.

**ADVARSEL** Brug aldrig megafonen i nærheden af et andet menneskes øre! Den forstærkede stemme eller hyllyd kan foresage skader på hørelsen.



- Enheden må ikke anbringes i fugtige omgivelser. Beskyt den mod overdreven varme (tilladt omgivelsestemperatur 0–40°C).
- Undgå at benyt enheden i regn. Pas på at der ikke kommer væsken i enheden.
- Til rengøring må der kun benyttes en tør eller eventuelt let fugtet, blød klud; der må under ingen omstændigheder benyttes kemikalier eller skrappe rengøringsmidler.
- Hvis enheden benyttes til andre formål, end den oprindeligt er beregnet til, hvis den ikke er korrekt tilsluttet, hvis den betjenes forkert, eller hvis den ikke reparerer af autoriseret personel, omfattes eventuelle skader ikke af garantien.



Hvis enheden skal tages ud af drift for bestandigt, skal den bringes til en lokal genbrugsstation for bortskaffelse.

Brugte batterier hører ikke til i husholdningsaffaldet. Bring dem til et sted hvor de samles til fælles destruktion, f. eks. din forhandler.

Alle rettigheder til denne brugsvejledning tilhører MONACOR® INTERNATIONAL GmbH & Co. KG. Ingen dele af denne vejledning må reproducere under ingen omstændigheder til kommerciel anvendelse.

## Svenska Megafon med siren

Ge akt på säkerhetsinformationen innan enheten tas i bruk. Skulle ytterliggare information behövas kan den återfinnas i manualen för andra språk.

### Säkerhetsföreskrifter

Enheten uppfyller relevanta Eu-direktiv och har därför försett med symbolen CE.

**VARNING** Använd aldrig megafonen nära någons öron. Pga det höga ljudet så kan det uppstå hörsel-skador.



- Placera inte enheten på platser, där den utsätts för fukt och skydda enheten mot hög värme (tillåten omgivningstemperatur 0–40°C).
- Undvik att använda enheten i regn. Var noga med att ingen väta går in i enheten.
- Rengör endast med en torr eller eventuellt lätt fuktad, mjuk trasa, använd aldrig kemikalier eller skurmedel.
- Om enheten används på annat sätt än som avses, om den inte kopplas in ordentligt, om den används på fel sätt eller inte repareras av auktoriserad personal upphör alla garantier att gälla. I dessa fall tas inget ansvar för uppkommen skada på person eller materiel.



Om enheten ska tas ur drift slutgiltigt, ta den till en lokal återvinningsanläggning för en avyttring som inte är skadligt för miljön.

Batterierna bör inte betraktas som hushållsavfall. Förbrukade batterier skall alltid slängas i särskild behållare för återvinning.

Alla rättigheter är reserverade av MONACOR® INTERNATIONAL GmbH & Co. KG. Ingen del av denna instruktionsmanual får eftertryckas i någon form eller på något sätt användas i kommersiellt syfte.

## Suomi Megafoni sireenillä

Ole hyvä ja tutustu seuraaviin ohjeisiin varmistaaksesi tuotteen turvallisen käytön. Tarvitessasi lisätietoja tuotteen käytöstä löydät ne muun kielisistä käyttöohjeista.

## Turvallisuudesta

Laite vastaa kaikkia vaadittuja EU direktiivejä, joten se on varustettu **CE** merkinnällä.

### VAROITUS



Älä käytä laitetta kenenkään korvien välittömässä läheisyydessä! Laitteesta lähtevä voimakas ääni saattaa aiheuttaa kuulovaurion.

- Älä säilytä laitetta kosteissa olosuhteissa. Suojele laitetta kuumuudelta (sallittu ympäröivä lämpötila 0–40 °C).
- Vältä laitteen käyttöä sateessa. Pidä huoli, ettei laitteen sisään pääse nestettä.
- Käytä puhdistamiseen pelkästään kuivaa tai kostutettua, pehmeää kangasta. Älä käytä kemikaaleja tai voimakkaita pesuaineita.
- Laitteen takuu raukeaa, eikä valmistaja, maahantuojia tai myyjä ota vastuuta mahdollisista välittömistä tai välillisistä vahingoista, jos laitetta on käytetty muuhun kuin alkuperäiseen käyttötarkoitukseen, laitetta on taitamattomasti käytetty tai kytketty tai jos laitetta on huollettu muussa kuin valtuutetussa huollossa.



Kun laite poistetaan lopullisesti käytöstä, vie se paikalliseen kierrätyskeskukseen jälkikäsitteilyä varten.

Tyhjiä paristoja ei saa laittaa talousjätteiden sekaan, vaan ne tulee aina viedä erilliseen paristojen keräysastiaan.

*Kaikki oikeudet pidätetään MONACOR® INTERNATIONAL GmbH & Co. KG. Mitään tämän käyttöohjeen osaa ei saa jäljentää miltei osin käytettäväksi mihinkään kaupallisiin tarkoituksiin.*

