

Mikrofon/Line-Mischer mit Audiospieler

Microphone/Line Mixer with Audio Player

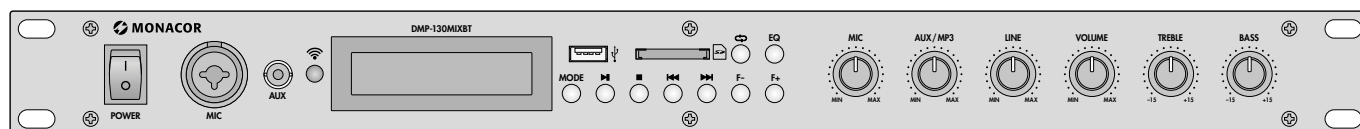

DMP-130MIXBT

Bestell-Nr. • Order No. 1000062

BEDIENUNGSANLEITUNG





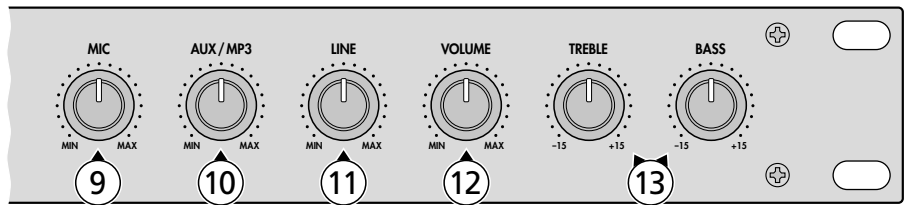
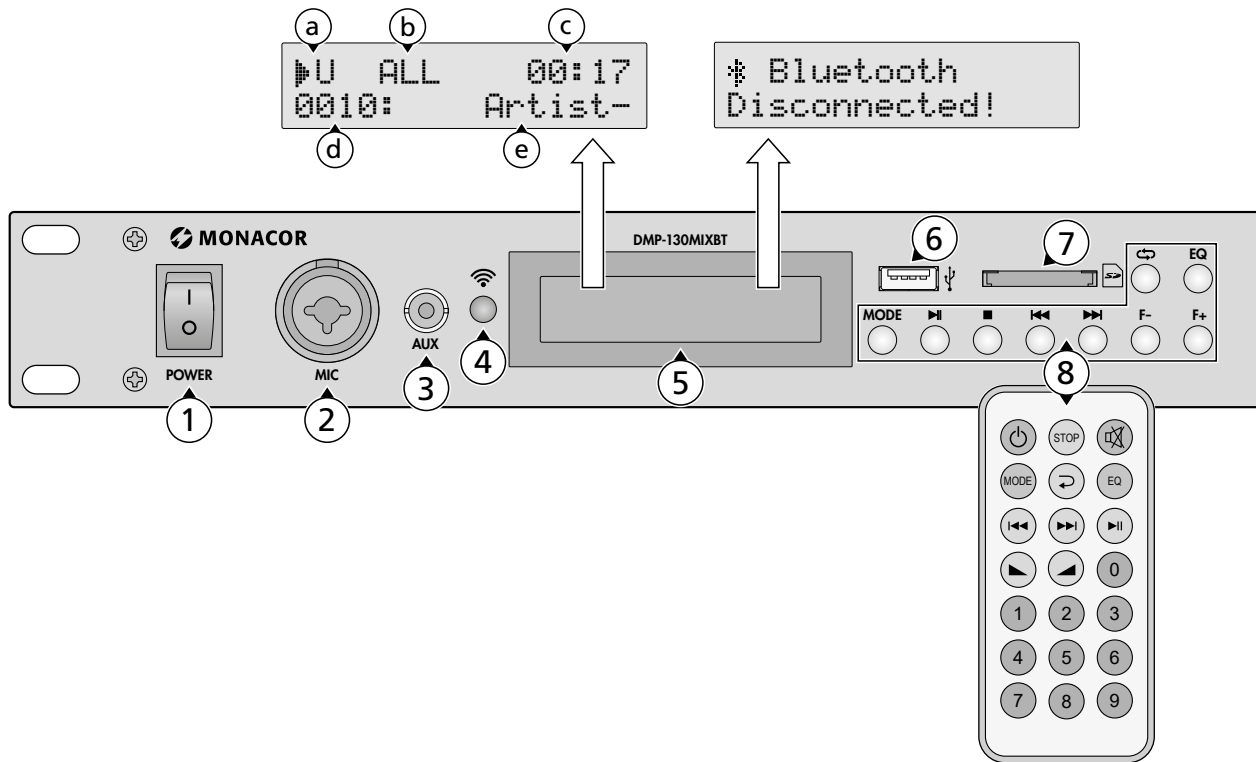



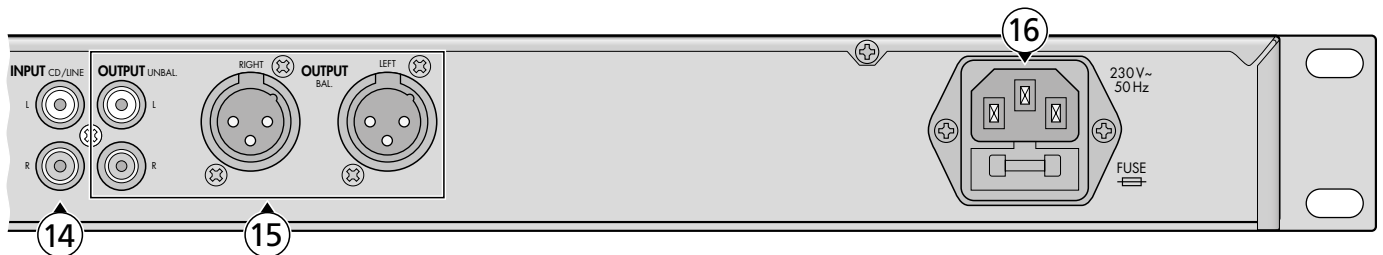



INSTRUCTION MANUAL

1 Gerätefront mit Fernbedienung
Front panel with remote control



2 Geräterückseite
Rear panel



Deutsch Übersicht		English Overview
1	Ein-/Ausschalter	On/off switch
2	Mono-Eingang zum Anschluss eines Mikrofons über einen XLR-Stecker oder einen 6,3-mm-Klinkenstecker	Mono input to connect a microphone via XLR plug or 6.3 mm plug
3	Stereo-Eingang (3,5-mm-Klinkenbuchse) zum Anschluss einer Tonquelle mit Line-Signalpegel, z. B. MP3-Spieler Hinweis: Beim Anschluss der Buchse wird der integrierte Audiospieler stummgeschaltet.	Stereo input (3.5 mm jack) to connect an audio source with line signal level, e. g. MP3 player Note: When this jack is used, the integrated audio player will be muted.
4	Infrarot-Sensor für die Fernbedienung des Audiospielers	Infrared sensor for the remote control of the audio player
5	Display des Audiospielers <i>beim Abspielen eines Speichermediums:</i> a Symbol für Wiedergabe  , Pause  oder Stopp  Speichermedium:  = Speicherkarte,  = USB-Speicher b Abspielmodus c bereits gespielte Zeit eines Titels d Titelnummer e Informationen zum Titel (ID3-Tags) <i>im Bluetooth-Modus:</i> Disconnected! = keine Bluetooth-Verbindung Connected! = Bluetooth-Verbindung ist aufgebaut	Display of the audio player <i>when replaying a storage medium:</i> a symbol for replay  , pause  or stop  storage medium:  = memory card,  = USB medium b replay mode c time already played of a track d track number e information about the track (ID3 tags) <i>for Bluetooth mode:</i> Disconnected! = no Bluetooth connection Connected! = Bluetooth connection established
6	USB-Buchse für den Audiospieler: Anschluss eines USB-Speichermediums (USB-Festplatte mit eigener Stromversorgung oder USB-Stick)	USB port for the audio player: to connect a USB storage medium (USB hard disk with separate power supply or USB flash drive)
7	Kartensteckplatz für den Audiospieler: Anschluss einer Speicherkarte (SD/SDHC/SDXC)	Card slot for the audio player: to connect a memory card (SD/SDHC/SDXC)
8	Bedientasten für den Audiospieler am Gerät und auf der Fernbedienung:  Tabelle (Abb. 4) auf Seite 5	Control buttons for the audio player on the device and on the remote control:  table (fig. 4) on page 7
9	Lautstärkeregler für den Eingang MIC (2)	Volume control for the input MIC (2)
10	Lautstärkeregler für den Eingang AUX (3) bzw., wenn dieser nicht belegt ist, für den integrierten Audiospieler	Volume control for the input AUX (3) or, if the input is not used, for the integrated audio player
11	Lautstärkeregler für den Eingang INPUT CD/LINE (14)	Volume control for the input CD/LINE (14)
12	Gesamtlautstärkeregler	Total volume control
13	Klangregler TREBLE (Höhen) und BASS (Bässe)	TREBLE and BASS controls
14	Stereo-Eingang (Cinch-Buchsen) zum Anschluss einer Tonquelle mit Line-Signalpegel, z. B. CD-Spieler, Mischpult	Stereo input (RCA jacks) to connect an audio source with line signal level, e. g. CD player, mixer
15	zwei Stereo-Ausgänge zum Anschluss von nachfolgenden Geräten (Verstärker, Mischpult, Aufnahmegerät etc.) UNBAL.: Cinch-Buchsen, BAL.: XLR-Anschlüsse	Two stereo outputs to connect subsequent devices (amplifier, mixer, recorder, etc.) UNBAL.: RCA jacks, BAL.: XLR connectors
16	Netzbuchse zum Anschluss an eine Netzsteckdose über das beiliegende Netzkabel	Mains jack for connection to a mains socket via the mains cable provided

Deutsch Seite 4

English Page 6

Mikrofon/Line-Mischer mit Audiospieler

Diese Anleitung richtet sich an Benutzer ohne besondere Fachkenntnisse. Bitte lesen Sie die Anleitung vor dem Betrieb gründlich durch und heben Sie sie für ein späteres Nachlesen auf. Die Abbildungen auf Seite 2 zeigen die beschriebenen Bedienelemente und Anschlüsse.

1 Einsatzmöglichkeiten

Dieser Audiomischer mit drei Eingangskanälen ist universell einsetzbar, z. B. in Bars, Veranstaltungsräumen. Er bietet Anschlüsse für ein Mikrofon und zwei Stereo-Tonquellen mit Line-Signalpegel (z. B. Mischpult, CD-Spieler). Zusätzlich ist ein Audiospieler mit USB-Port, Speicherkarten-Steckplatz und Bluetooth-Empfänger eingebaut. Das Mischsignal steht an zwei Ausgängen zur Verfügung.

Der Mischer ist für die Montage in ein Rack für Geräte mit einer Breite von 482 mm (19") vorgesehen. Im Rack wird eine Höheneinheit (1 HE = 44,45 mm) benötigt.

2 Sicherheitshinweise

Das Produkt entspricht allen relevanten Richtlinien der EU und trägt deshalb das CE-Zeichen.

WARNUNG Das Produkt wird mit lebensgefährlicher Netzspannung versorgt. Nehmen Sie deshalb niemals selbst Eingriffe daran vor. Es besteht die Gefahr eines elektrischen Schlags.

- Das Produkt ist nur zur Verwendung im Innenbereich geeignet. Schützen Sie es vor Tropf- und Spritzwasser und hoher Luftfeuchtigkeit. Der zulässige Einsatztemperaturbereich beträgt 0–40°C.
- Stellen Sie keine mit Flüssigkeit gefüllten Gefäße, z. B. Trinkgläser, auf das Produkt.
- Benutzen Sie das Produkt nicht und ziehen Sie sofort den Netzstecker aus der Steckdose, wenn:
 1. sichtbare Schäden am Gerät oder am Netzkabel vorhanden sind,
 2. nach einem Sturz oder Ähnlichem der Verdacht auf einen Defekt besteht,
 3. Funktionsstörungen auftreten.
 Lassen Sie Schäden in jedem Fall in einer Fachwerkstatt reparieren.
- Ziehen Sie den Netzstecker nie am Kabel aus der Steckdose, fassen Sie immer am Stecker an.
- Verwenden Sie zum Reinigen nur ein trockenes, weiches Tuch, niemals Wasser oder Chemikalien.

Wird das Produkt falsch verwendet oder nicht fachgerecht repariert, kann keine Haftung für daraus resultierende Sach- oder Personenschäden und keine Garantie für das Produkt übernommen werden.

 Soll das Produkt endgültig aus dem Betrieb genommen werden, entsorgen Sie es gemäß den örtlichen Vorschriften.

3 Anschluss

Vor dem Herstellen/Trennen von Anschlüssen alle beteiligten Geräte ausschalten.

- 1) Für den Anschluss eines Mikrofons die Buchse MIC (2) verwenden: das Mikrofon über einen 6,3-mm-Klinkenstecker oder einen XLR-Stecker anschließen.
- 2) Für den Anschluss von Stereo-Tonquellen mit Line-Signalpegel (z. B. MP3-Spieler, CD-Spieler, UKW/DAB-Tuner, Tape-Deck, PC, Mischpult) sind zwei Eingänge verfügbar:
 - die 3,5-mm-Klinkenbuchse AUX (3); bei Anschluss dieser Buchse wird der integrierte Audiospieler stummgeschaltet.
 - die Cinch-Buchsen INPUT CD/LINE (14); L (weiß) = links, R (rot) = rechts
- 3) Um das Mischsignal an nachfolgende Geräte weiterzuleiten, z. B. an einen Verstärker, sind zwei Ausgänge (15) vorhanden, die gleichzeitig genutzt werden können:
 - die Cinch-Buchsen OUTPUT UNBAL.
 - die XLR-Anschlüsse OUTPUT BAL.
 Die XLR-Ausgänge sollten bevorzugt verwendet werden, da bei XLR-Verbindungen die symmetrische Signalübertragung für eine höhere Störuneempfindlichkeit sorgt.
- 4) Zur Stromversorgung das beiliegende Netzkabel erst an die Netzbuchse (16) anschließen, dann den Netzstecker des Kabels in eine Netzsteckdose stecken.

4 Bedienung

- 1) Vor dem ersten Einschalten den Gesamtlautstärkereglер VOLUME (12) auf „MIN“ drehen.
- 2) Das Gerät mit dem Schalter POWER (1) einschalten.
- 3) Den Regler VOLUME je nach gewünschter Gesamtlautstärke aufdrehen und für jede Tonquelle, die zu hören sein soll, mit dem entsprechenden Regler die Lautstärke individuell einstellen:
 - Regler MIC (9) für das Mikrofon am Eingang MIC (2)
 - Regler AUX/MP3 (10) für das Gerät am Eingang AUX (3) bzw., wenn der Eingang AUX nicht belegt ist, für den integrierten Audiospieler (die Grundlautstärke für diesen ist zusätzlich einstellbar:  Abb. 4)
 - Regler LINE (11) für das Gerät am Eingang INPUT CD/LINE (14)
 Wird ein Eingang/eine Tonquelle nicht genutzt, den entsprechenden Regler auf „MIN“ drehen.
- 4) Mit dem Höhenregler TREBLE und dem Bassregler BASS (13) den Klang für das Mischsignal einstellen.

4.1 Audiospieler

Bei Inbetriebnahme des Mixers schaltet sich der Audiospieler automatisch ein und der zuletzt genutzte Betriebsmodus („USB-Speicher“, „Speicherkarte“ oder „Bluetooth“) ist aktiviert.

4.1.1 Infrarot-Fernbedienung

Die beiliegende Fernbedienung wird mit einer Batterie (3-V-Knopfzelle vom Typ CR2025) betrieben. Ist bei Auslieferung bereits eine

Batterie eingesetzt, die Isolierfolie (zum Schutz vor Entladung) aus dem Batteriehalter herausziehen. Dann ist die Fernbedienung funktionsbereit. Beim Drücken einer Taste auf der Fernbedienung diese immer auf den Infrarot-Sensor (4) richten. Dabei muss Sichtverbindung zwischen Fernbedienung und Sensor bestehen.

Nehmen Sie bei längerem Nichtgebrauch die Batterie sicherheitshalber heraus, damit die Fernbedienung bei einem eventuellen Auslaufen der Batterie nicht beschädigt wird.

Batterie einsetzen/wechseln:

- 1) Die Verriegelung des Batteriehalters nach rechts drücken (1. Pfeil in Abb. 3) und den Halter herausziehen (2. Pfeil).

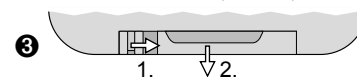

- 2) Bei einem Batteriewechsel die verbrauchte Batterie entfernen.
- 3) Die neue Batterie mit dem Pluspol nach oben in den Halter legen. Den Halter zurück in die Fernbedienung schieben.

 Batterien dürfen nicht im Hausmüll entsorgt werden. Geben Sie sie gemäß den örtlichen Vorschriften in den Sondermüll.

4.1.2 Betriebsmodus „USB-Speicher“ oder „Speicherkarte“

Es lassen sich MP3-Dateien von Speicherkarten (SD/SDHC/SDXC) und USB-Speichermedien (USB-Festplatte mit eigener Stromversorgung oder USB-Stick) abspielen. Auch das Abspielen von Dateien in den Formaten WMA, WAV und FLAC ist möglich.

Speichermedien anschließen:

- Ein USB-Speichermedium an den USB-Port (6) anschließen.
- Eine Speicherkarte in den Kartensteckplatz (7) schieben. Dabei muss die abgeschrägte Ecke der Karte nach rechts und zum Gerät zeigen.

Hinweis: Aufgrund der Vielfalt von Speicherherstellern und Gerätetreibern kann nicht garantiert werden, dass alle Speichermedien mit dem Audiospieler kompatibel sind.





Ist nach dem Einschalten der Betriebsmodus „USB-Speicher“ oder „Speicherkarte“ aktiviert und das entsprechende Speichermedium bereits angeschlossen, startet nach dem Einlesen automatisch seine Wiedergabe. Fehlt dagegen das entsprechende Medium, wird NO SOURCE im Display (5) angezeigt.

Sobald ein Medium angeschlossen wird, ist es für die Wiedergabe gewählt: Wird z. B. im Modus „Speicherkarte“ ein USB-Stick angeschlossen, wechselt der Audiospieler automatisch in den Modus „USB-Speicher“. Sind zwei Medien angeschlossen, zum Umschalten auf das jeweils andere die Taste MODE verwenden.

Die Bedienungsmöglichkeiten sind in der Tabelle (Abb. 4) aufgeführt. Informationen zu den Displayanzeigen finden Sie in der Übersicht auf Seite 3.

4.1.3 Betriebsmodus „Bluetooth“

Im Modus „Bluetooth“ lassen sich von einer Tonquelle, die mit Bluetooth-Übertragung arbeitet (z. B. Smartphone), Audiodaten drahtlos zum Audiospieler übertragen.

Gerätefront	Fernbedienung	Funktion
Audiospieler ausschalten und wieder einschalten:		
		Zum Ausschalten und Einschalten des Audiospielers die Taste drücken.
Betriebsmodus* wählen:		
MODE	MODE	Die Taste so oft drücken, bis der gewünschte Betriebsmodus („USB-Speicher“, „Speicherkarte“, „Bluetooth“) gewählt ist. Hinweis: Ist nur ein USB-Speicher angeschlossen, wird nur zwischen den Modi „USB-Speicher“ und „Bluetooth“ umgeschaltet. Ist nur eine Speicherkarte angeschlossen, wird zwischen allen drei Modi umgeschaltet; beim Umschalten in den Modus „USB-Speicher“ wird der fehlende USB-Speicher mit NO SOURCE angezeigt.
Grundlautstärke* einstellen (Einstellbereich 00 ... 32):		
◀ und ▶		Die jeweilige Taste gedrückt halten, bis die gewünschte Lautstärke erreicht ist.
	▶ und ◀	Die jeweilige Taste so oft drücken (oder gedrückt halten), bis die gewünschte Lautstärke erreicht ist.
Stummschalten		
		Zum Stummschalten (Anzeige MUTE) und Wiedereinschalten des Tons die Taste drücken.
Pause/Stopp/Wiedergabe		
▶II	▶II	Zum Abspielen und zum Unterbrechen des Abspielens die Taste drücken.
■	STOP	Zum Stoppen des Abspielens (Rückkehr zum ersten Titel des Speichermediums) die Taste drücken.
Titel und Ordner (Verzeichnisse) wählen:		
◀◀ und ▶▶	◀◀ und ▶▶	Zum Wählen des vorherigen/nächsten Titels die jeweilige Taste drücken. Hinweis: Im Abspielmodus FOLDER ist die Titelwahl nur innerhalb des aktuellen Ordners möglich.
F- und F+		Zum Wählen des vorherigen/nächsten Ordners die jeweilige Taste drücken: Der Audiospieler springt auf den ersten Titel des gewählten Ordners.
	0 ... 9	In den Abspielmodi ALL , SINGLE , RANDOM : Die Titelnummer über die Zifferntasten eingeben.
schneller Rücklauf/Vorlauf:		
	◀◀ und ▶▶	Für den schnellen Rücklauf/Vorlauf die jeweilige Taste gedrückt halten. Hinweis: Der Vorlauf geht auch über mehrere Titel, der Rücklauf nur bis zum Titelanfang
Klangeinstellung* wählen:		
EQ	EQ	Die Taste so oft drücken, bis die gewünschte Klangeinstellung gewählt ist. Das Display zeigt die Einstellung (NORMAL , POP , ROCK , JAZZ , CLASSIC , COUNTRY) kurz an.
Abspielmodus* wählen:		
		Die Taste so oft drücken, bis der gewünschte Abspielmodus gewählt ist: ALL = alle Titel werden endlos nacheinander abgespielt FOLDER = die Titel des aktuellen Ordners werden endlos nacheinander abgespielt SINGLE = der aktuelle Titel wird endlos abgespielt RANDOM = alle Titel werden endlos in zufälliger Reihenfolge abgespielt

4 Funktionen der Tasten

* bleibt beim Ausschalten des Geräts gespeichert

Aufbau einer Bluetooth-Verbindung:

- 1) Mit der Taste **MODE** den Betriebsmodus „Bluetooth“ (Anzeige  Bluetooth im Display) wählen. Solange keine Bluetooth-Verbindung besteht, zeigt das Display **Disconnected!**.
- 2) An der Bluetooth-Quelle die Bluetooth-Funktion einschalten. In der Liste der verfügbaren Geräte erscheint dort der Bluetooth-Empfänger des Audiospielers unter dem Namen „DMP-130MIXBT“. Die Bluetooth-Quelle mit „DMP-130MIXBT“ koppeln (ggf. die Anleitung der Bluetooth-Quelle zu Rate ziehen). Ist die Bluetooth-Verbindung hergestellt, zeigt das Display **Connected!**.
- 3) Die Audiowiedergabe an der Bluetooth-Quelle starten und die Bluetooth-Quelle wie gewünscht bedienen.
Zur Bedienung können auch folgende Tasten des Audioplayers genutzt werden:
 - Taste **▶II**: Wiedergabe/Pause
 - Taste **▶▶**: Sprung zum nächsten Titel
 - Taste **◀◀**: Sprung zum Titelanfang, dann mit jedem weiteren Drücken einen Titel zurück

5 Technische Daten

Frequenzgang: 20–20 000 Hz
 Klirrfaktor: < 0,1 %
 Kanaltrennung: > 60 dB
 Dynamikumfang: . . . > 96 dB
 Störabstand: > 70 dB
 Eingänge (Empfindlichkeit/Impedanz; Anschluss)
 MIC, mono: 2,5 mV/550 Ω;
 XLR und 6,3-mm-Klinke, sym.
 AUX, stereo: 350 mV/30 kΩ; 3,5-mm-Klinke
 CD/LINE, stereo: . . 600 mV/30 kΩ; Cinch
 Nennausgangspegel
 XLR, sym.: 1,8 V
 Cinch: 890 mV
 Stromversorgung: . . ~ 230V/50 Hz
 Leistungsaufnahme: max. 20VA
 Einsatztemperatur: . 0–40 °C
 Maße (B × H × T): . . 482 × 44 × 160 mm
 Höheneinheiten: . . . 1 HE
 Gewicht: 2,5 kg

5.1 Bluetooth-Spezifikationen

Frequenzband: 2,4 GHz
 Max. Sendeleistung: 4 dBm
 Version: 5.3
 Reichweite: bis zu 20 m (abhängig von örtlichen Gegebenheiten)

5.1.1 Konformität und Zulassung

Hiermit erklärt Monacor International GmbH & Co. KG, dass der Funkanlagentyp DMP-130MIXBT der Richtlinie 2014/53/EU entspricht. Der vollständige Text der EU-Konformitätserklärung ist unter der folgenden Internetadresse verfügbar:
www.monacor-international.de

Änderungen vorbehalten

Diese Bedienungsanleitung ist urheberrechtlich für MONACOR® INTERNATIONAL GmbH & Co. KG geschützt. Eine Reproduktion für eigene kommerzielle Zwecke – auch auszugsweise – ist untersagt.

Microphone/Line Mixer with Audio Player

These instructions are intended for users without any specific technical knowledge. Please read the instructions carefully prior to operation and keep them for later reference. All operating elements and connections described can be found in the figures on page 2.

1 Applications

This audio mixer with three input channels is suited for universal applications, for example in bars or function rooms. It offers connections for a microphone and two stereo audio sources with line signal level (e. g. mixer, CD player). It also features an integrated audio player with USB port, a slot for memory cards and a Bluetooth receiver. The mixed signal is available at two outputs.

The mixer is designed for installation into a rack for devices with a width of 482 mm (19"). In the rack, one rack unit (1 U = 44.45 mm) is required.

2 Safety Notes

The product corresponds to all relevant directives of the EU and is therefore marked with **CE**. The product corresponds to the relevant UK legislation and is therefore marked with **UKCA**.

WARNING The product uses dangerous mains voltage. Leave servicing to skilled personnel only. Inexpert handling may result in electric shock.



- The product is suitable for indoor use only. Protect it against dripping water, splash water and high air humidity. The admissible ambient temperature range is 0–40°C.
- Do not place any vessel filled with liquid on the product, e. g. a drinking glass.
- Do not use this product and immediately disconnect the mains plug from the socket
 1. if the device or the mains cable is visibly damaged,
 2. if a defect might have occurred after the device was dropped or suffered a similar accident,
 3. if malfunctions occur.
 Any repairs must be carried out by specialists.
- Never pull the mains cable to disconnect the mains plug from the socket, always seize the plug.
- For cleaning the product only use a dry, soft cloth; never use water or chemicals.

No guarantee claims for the product and no liability for any resulting personal damage or material damage will be accepted if the product is not correctly used or not expertly repaired.



If the product is to be put out of operation definitively, dispose of the product in accordance with local regulations.

3 Connection

Before connecting/disconnecting, switch off all devices concerned.

- 1) To connect a microphone, use the jack MIC (2): Connect the microphone via a 6.3 mm plug or XLR plug.
- 2) Two inputs are provided to connect stereo audio sources with line signal level (e. g. MP3 player, CD player, FM/DAB tuner, tape deck, PC, mixer):
 - the 3.5 mm jack AUX (3); when this jack is used, the integrated audio player will be muted.
 - the RCA jacks INPUT CD/LINE (14); L (white) = left, R (red) = right
- 3) To route the mixed signal to subsequent devices (e. g. to an amplifier), two outputs (15) are provided which can be used at the same time:
 - the RCA jacks OUTPUT UNBAL.
 - the XLR connectors OUTPUT BAL.
 The XLR outputs should be preferred; the balanced signal transmission of XLR connections is less susceptible to interference.
- 4) For power supply, connect the mains cable provided to the mains jack (16) first and then to a mains socket.

4 Operation

- 1) Before switching on the mixer for the first time, set the total volume control VOLUME (12) to "MIN".
- 2) Use the POWER switch (1) to switch on the mixer.
- 3) Turn up the control VOLUME to adjust the total volume desired; for each audio source to be heard, adjust the volume by means of the corresponding control:
 - control MIC (9) for the microphone connected to the input MIC (2)
 - control AUX/MP3 (10) for the device connected to the input AUX (3) or, when the input AUX is not used, for the integrated audio player (the basic volume for the audio player is adjusted separately:  fig. 4)
 - control LINE (11) for the device connected to the input CD/LINE (14)
 When an input/an audio source is not used, set its control to "MIN".
- 4) Use the controls TREBLE and BASS (13) to adjust the tone for the mixed signal.

4.1 Audio player

When the mixer is switched on, the audio player will be automatically activated and the operating mode last used ("USB storage medium", "Memory card" or "Bluetooth") will be selected.

4.1.1 Infrared remote control

The remote control provided uses a battery (3V button cell, type CR2025). If a battery has been inserted in the factory, remove the protective film (to protect the battery from being discharged) from the battery support. The remote control is now ready for use. When you press a button on the remote control, always point the remote control at the infrared sen-

sor (4). Make sure that there are no obstacles between the remote control and the sensor.

If the remote control is not used for a longer period of time, remove the battery as a precaution so that the remote control will not be damaged in case the battery should leak.

Inserting/Replacing the battery:

- 1) Push the latch of the battery support to the right (arrow 1 in fig. 3) and then pull out the support (arrow 2).

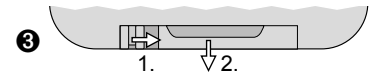

- 2) To replace the battery, remove the discharged battery.
- 3) Insert the new battery in the support, positive pole facing upwards. Push the support back into the remote control.

 Never put batteries in the household waste. Always dispose of the batteries in accordance with local regulations.

4.1.2 Operating mode "USB storage medium" or "Memory card"

The player can be used to reproduce MP3 files from memory cards (SD/SDHC/SDXC) and USB storage media (USB hard disk with separate power supply or USB flash drive). It also supports reproduction of WMA files, WAV files and FLAC files.

Connecting storage media:

- Connect a USB storage medium to the USB port (6).
- Insert a memory card, notched corner facing to the right and towards the device, into the card slot (7).

Note: Due to the large number of storage device manufacturers and device drivers, it cannot be guaranteed that all storage media are compatible with the audio player.

If the operating mode "USB storage medium" or "Memory card" is activated after switching on and the corresponding storage medium has already been connected, reproduction of the medium will start automatically after it has been read in. If, however, the corresponding medium is missing, **NO SOURCE** will appear on the display (5).

As soon as a medium is connected, this medium is selected for reproduction: If, for example, a USB flash drive is connected in the mode "Memory card", the audio player will automatically switch to the mode "USB storage medium". If two media have been connected, use the button MODE to switch over between the media.





The control options can be found in the table (fig. 4). Information on the display indications can be found in the overview on page 3.

4.1.3 Operating mode "Bluetooth"

In "Bluetooth" mode, audio data can be transmitted wirelessly from an audio source using Bluetooth transmission (e. g. smartphone) to the audio player.

Establishing a Bluetooth connection:

- 1) Use the button MODE to select the operating mode "Bluetooth" ( Bluetooth shown on the display): The display will show **Disconnected!** as long as there is no Bluetooth connection.

Front panel	Remote control	Function
Switching off the audio player and switching it on again:		
		To switch off or to switch on the audio player, press the button.
Selecting the operating mode*:		
MODE	MODE	Press the button repeatedly until the desired operating mode ("USB storage medium", "Memory card", "Bluetooth") has been selected. Note: If only a USB medium is connected, only the modes "USB storage medium" and "Bluetooth" are selectable. If only a memory card is connected, all three modes are selectable; when switching to the mode "USB storage medium", NO SOURCE will appear on the display to indicate the missing USB storage medium.
Adjusting the basic volume* (adjusting range 00 ... 32):		
◀◀ and ▶▶		Keep the corresponding button pressed until the desired volume is reached.
	◀ and ▶	Press the corresponding button repeatedly (or keep the button pressed) until the desired volume is reached.
Muting		
		To mute the sound (indication MUTE) and to unmute the sound, press the button.
Pause/Stop/Replay		
⏸	⏸	To start or pause the replay, press the button.
■	STOP	To stop the replay (and to return to the first track of the storage medium), press the button.
Selecting a track or a folder (directory):		
◀◀ and ▶▶	◀◀ and ▶▶	To select the previous/next track, press the corresponding button. Note: In the replay mode FOLDER, track selection is only possible within the current folder.
F- and F+		To select the previous/next folder, press the corresponding button: The audio player will go to the first track of the folder selected.
	0 ... 9	In the replay modes ALL, SINGLE, RANDOM: Enter the track number via the numerical keys.
Fast reverse/fast forward:		
	◀◀ and ▶▶	For fast reverse/fast forward, keep the corresponding button pressed. Note: Fast forward will go beyond several tracks; fast reverse will stop at the beginning of the current track.
Selecting the sound*:		
EQ	EQ	Press the button repeatedly until the desired sound has been selected. The display will briefly indicate the setting (NORMAL, POP, ROCK, JAZZ, CLASSIC, COUNTRY).
Selecting the replay mode*:		
		Press the button repeatedly until the desired replay mode has been selected: ALL = all tracks will be replayed continuously one after another FOLDER = the tracks of the current folder will be replayed continuously one after another SINGLE = the current track will be replayed continuously RANDOM = all tracks will be replayed continuously in random order

4 Functions of the buttons

* will remain stored when the mixer is switched off

2) At the Bluetooth source, activate the Bluetooth function. On the list of available devices, the Bluetooth receiver of the audio player will appear under the name "DMP-130MIXBT". Pair the Bluetooth source with "DMP-130MIXBT" (consult the instructions for the Bluetooth source if necessary). Once the Bluetooth connection has been established, the display will show **Connected!**.

3) Start the audio reproduction on the Bluetooth source and operate the Bluetooth source as desired.

For operation, the following buttons of the audio player can also be used:

- button **⏸**: replay/pause
- button **▶▶**: skip to the next track
- button **◀◀**: return to the beginning of the track, then back one track at a time with each press of the button

5 Specifications

Frequency response: ... 20–20 000 Hz

THD: ... < 0.1 %

Channel separation: ... > 60 dB

Dynamic range: ... > 96 dB

S/N ratio: ... > 70 dB

Inputs (sensitivity/impedance; connection)

MIC, mono: ... 2.5 mV/550 Ω;
XLR and 6.3 mm jack, bal.

AUX, stereo: ... 350 mV/30 kΩ; 3.5 mm jack

CD/LINE, stereo: ... 600 mV/30 kΩ; RCA

Rated output level

XLR, bal.: ... 1.8 V

RCA: ... 890 mV

Power supply: ... ~ 230V/50 Hz

Power consumption: ... 20VA max.

Ambient temperature: ... 0–40 °C

Dimensions (W × H × D): 482 × 44 × 160 mm

Rack units: ... 1 U

Weight: ... 2.5 kg

5.1 Bluetooth specifications

Frequency band: ... 2.4 GHz

Transmission

power (max.): ... 4 dBm

Version: ... 5.3

Range: ... up to 20 m (depending on local conditions)

5.1.1 Conformity and approval

Hereby, Monacor International GmbH & Co KG declares that the radio equipment type DMP-130MIXBT is in compliance with Directive 2014/53/EU. The full text of the EU declaration of conformity is available at the following Internet address:

www.monacor-international.com

Subject to technical modification.

All rights reserved by MONACOR® INTERNATIONAL GmbH & Co. KG. No part of this instruction manual may be reproduced in any form or by any means for any commercial use.



© MONACOR INTERNATIONAL
All rights reserved
A-2061.99.02.07.2023

CE MONACOR INTERNATIONAL GmbH & Co. KG
Konsul-Smidt-Str. 68, 28217 Bremen
Germany

**UK
CA** Importer: Epic Audio Ltd, Unit 9 Apollo Park
Station road, Long Buckby, NN6 7PF
United Kingdom, Company Registration: 13878247